

Setup guide

Venetian

Motor CM-07-E-V

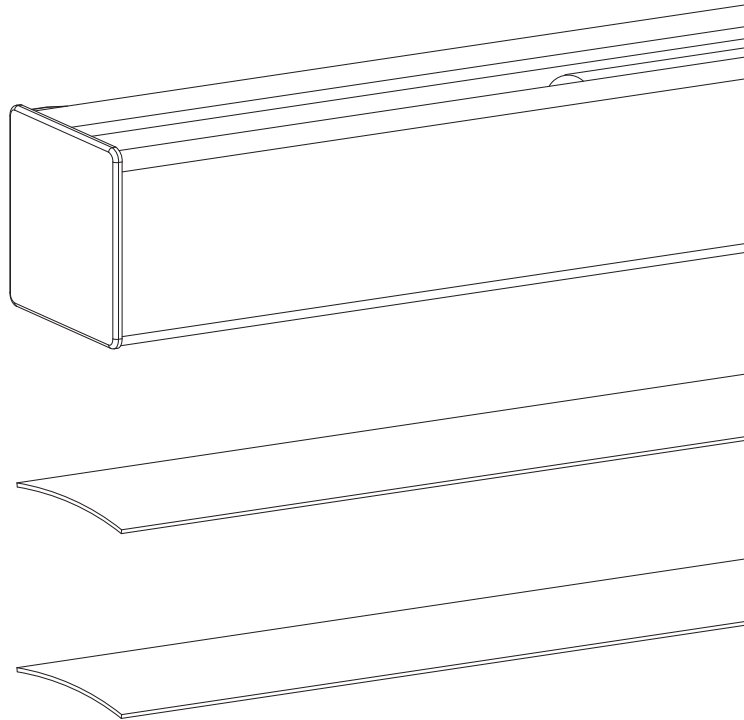

ACHTUNG

Lesen Sie die Gebrauchsanweisung sorgfältig vor der Montage und Verwendung des Produkts. Montage kann durch Nicht-Profis gemacht sein. Nur für den Innenbereich.

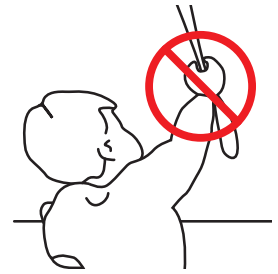

- Kleine Kinder können durch Schlingen in Zugschnüren, Ketten, Gurten und innen befindlichen Schnüren zum Betätigen des Produktes stranguliert werden.
- Schnüre sind aus der Reichweite von Kindern zu halten, um Strangulierung und Verwicklung zu vermeiden.

- Der Hals eines Kindes kann in Schnüre verwickelt werden.
- Betten, Kinderbetten und Möbel sind entfernt von Schnüren für Fensterdekorationen aufzustellen.
- Schnüre dürfen nicht miteinander verknüpft werden.
- Es ist sicher zustellen, dass sich Schnüre nicht verwickeln und eine Schlinge bilden.

2

Reinigung

Befolgen Sie bei der Reinigung des Systems und der einzelnen Komponenten diese allgemeinen Regeln:

- Verwenden Sie ein feuchtes, weiches und fusselfreies Tuch. Achten Sie darauf, dass keine Feuchtigkeit in Öffnungen eindringt.
- Verwenden Sie keine Sprays, Lösungsmittel, Alkohol oder Scheuermittel.

Service & Support

Führen Sie Reparaturen nie selbst durch. Versuchen Sie nicht, das System zu öffnen oder auseinanderzunehmen. Sie riskieren einen Elektroschock und setzen gegebenenfalls die Garantie außer Kraft. Es befinden sich keine durch den Benutzer zu wartenden Teile im Inneren des Systems.

Garantieservice

Folgen Sie zunächst den Hinweisen dieser Bedienungsanleitung. Sollte das Produkt beschädigt sein oder nicht

korrekt funktionieren, wenden Sie sich bitte an einen Vertragshändler vor Ort, um gegebenenfalls die Produktgarantie in Anspruch zu nehmen.

Recycling

Dieses Zeichen bedeutet, dass das vorliegende Produkt innerhalb der EU nicht zusammen mit dem Hausmüll entsorgt werden darf. Ummögliche Umwelt- oder Gesundheitsschäden durch unkontrollierte Abfallentsorgung zu vermeiden, sollten Sie dieses Produkt von anderen Abfällen trennen und es verantwortungsbewusst recyceln, damit die darin enthaltenen Rohstoffe nachhaltig wiederverwertet werden können. Verwenden Sie zur Rückgabe Ihres gebrauchten Geräts bitte die entsprechenden Rückgabe- und Sammelsysteme, oder wenden Sie sich an den Händler, bei dem das Produkt gekauft wurde. Er kann dieses Produkt annehmen und einer umweltfreundlichen Wiederverwertung zuführen.



IP 20



Conforms to
UL Std. 925

i Tasten und Funktionen

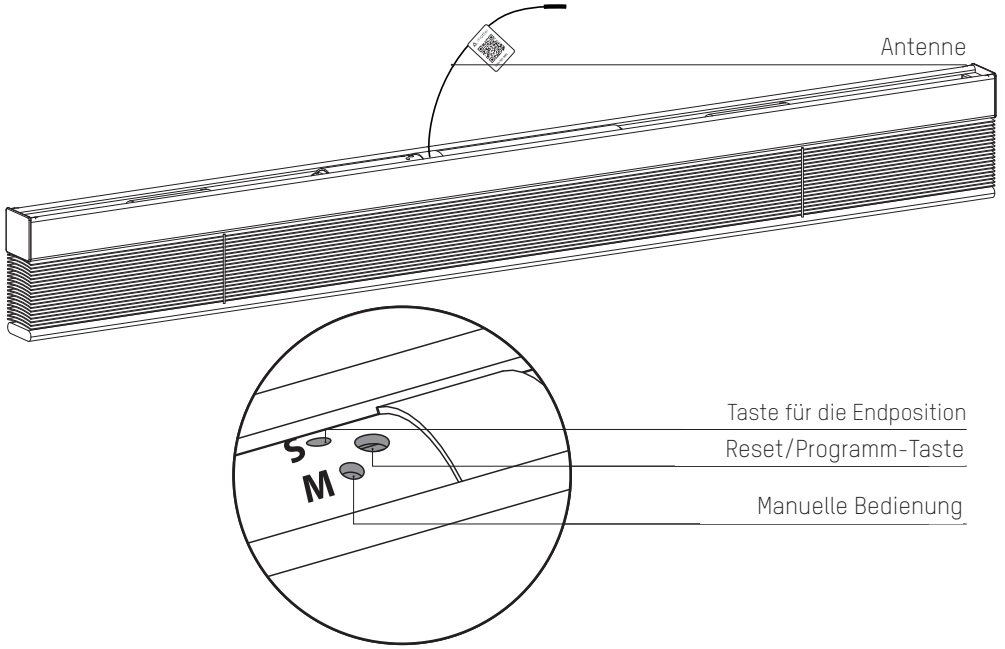

1 Jalousie installieren

Folgen Sie den Schritten in der Montageanleitung, um das Jalousie zu montieren.

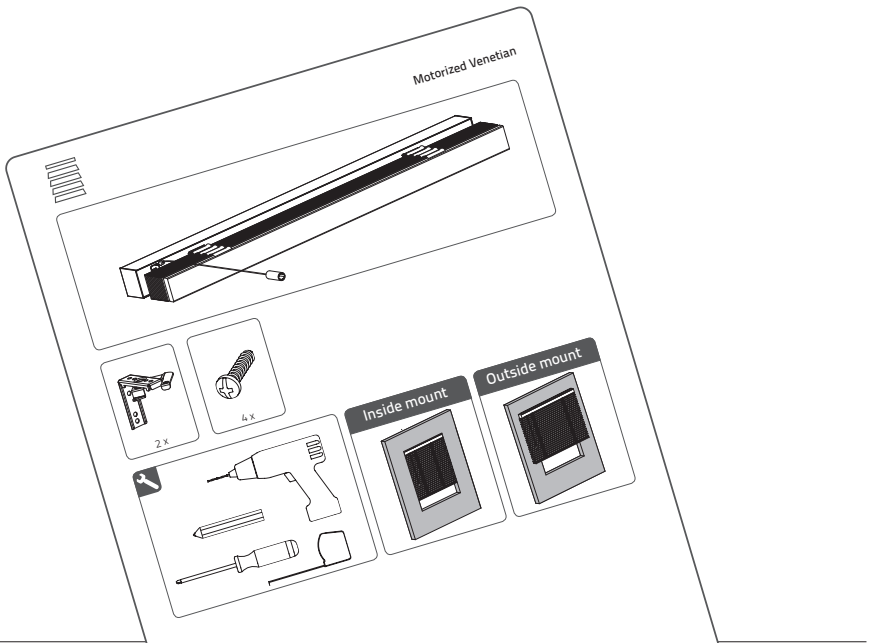

4

2 Stromquelle anschließen

WICHTIG:

Nur mit CM-21 (12VDC-Transformator) oder CM-38/CM-39 (wieder aufladbare Batteriehülse)

Programmiertaste gedrückt halten und drücken Sie zweimal die Taste für die manuelle Steuerung, um den Motor zu aktivieren oder zu deaktivieren. (Wenn der Motor aktiviert ist, geht der Motor auf und ab)

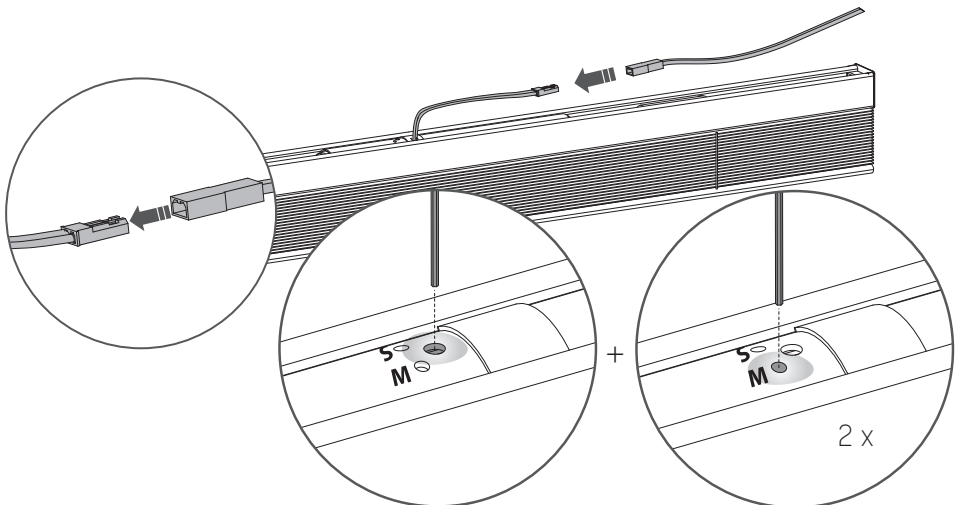

3 Eve MotionBlinds zu Ihrer Plattform hinzufügen

Fügen Sie Eve MotionBlinds zu der Plattform Ihrer Wahl hinzu und stellen Sie sicher, dass Sie einen kompatiblen Thread Border Router haben.

Weitere Informationen: motionblinds.com/eve/matter



4 Einrichten des Jalousies

Jetzt können Sie Eve MotionBlinds in nur wenigen Schritten zu Ihrem Smart Home hinzufügen, indem Sie den Matter Setup Code mit der App Ihrer bevorzugten Plattform scannen. Scannen Sie den Matter Setup Code, um ihn Ihrer Plattform hinzuzufügen.

Eve MotionBlinds benötigt Endpositionen, um richtig zu funktionieren. Die Endlagen können auf 2 Arten programmiert werden. In der Eve App oder über die Taste für die Endposition an Ihrem Jalousie. (Schritt 5)

Nach dem Scannen können Sie Ihren Matter Setup Code ausblenden.

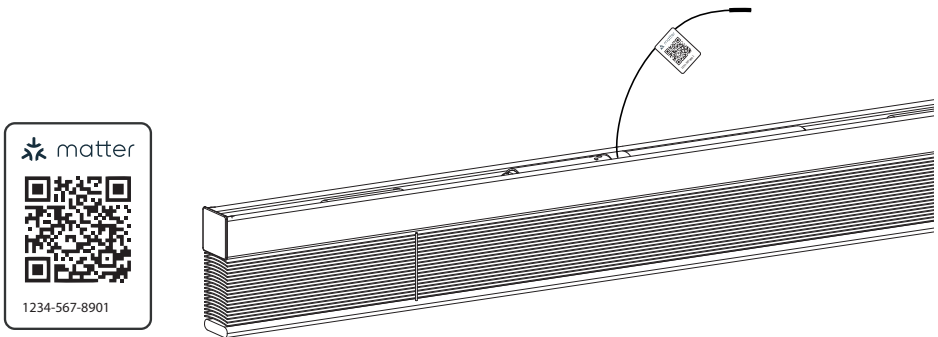

5 Endpositionen einstellen

Die Endpositionen lassen sich über die App, aber auch durch Betätigen der Endposition-Taste am Motor einstellen. Drücken Sie die Taste für die manuelle Steuerung und halten Sie diese gedrückt, bis das Jalousie die unterste Position erreicht hat. Wenn das Jalousie sich in die entgegengesetzte Richtung bewegt, lassen Sie die Taste los und halten Sie sie erneut gedrückt.

Wiederholen, bis die gewünschte unterste Position erreicht ist.

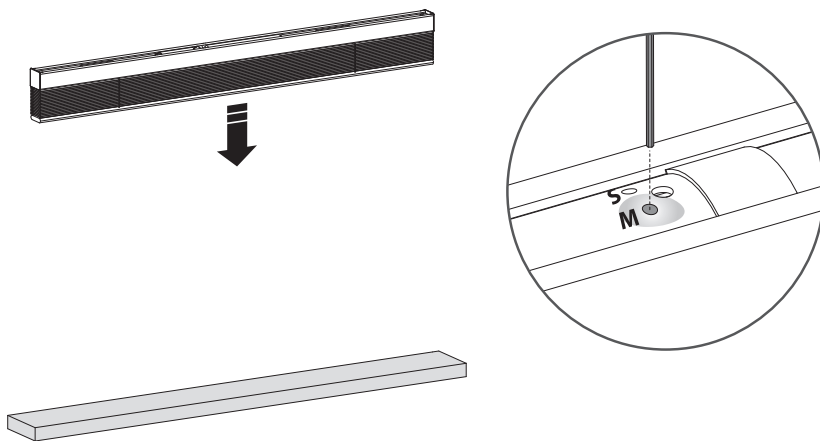

6

6 Speichern der untersten Position

Wenn sich das Jalousie in der untersten Position befindet, Taste gedrückt halten, bis das Raffallo hoch- und runterfährt, um die gewünschte unterste Position zu speichern.

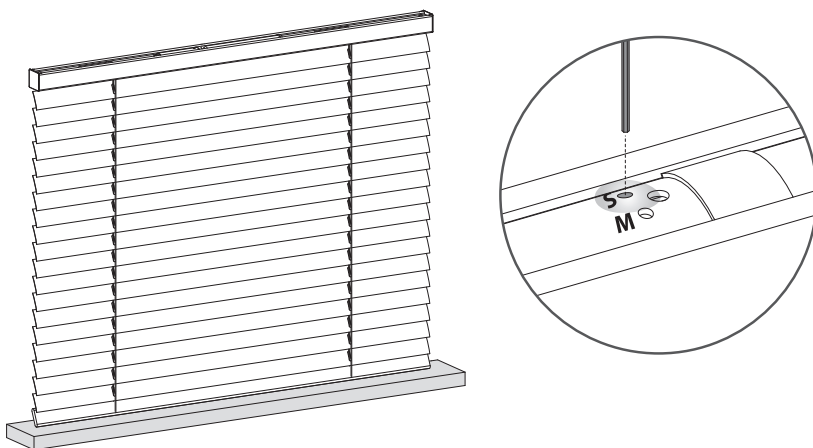

7 Jalousie in die oberste Position bringen

Drücken Sie die Taste für die manuelle Steuerung und halten Sie diese gedrückt, bis das Jalousie die oberste Position erreicht hat. Wenn das Jalousie sich in die entgegengesetzte Richtung bewegt, lassen Sie die Taste los und halten Sie sie erneut gedrückt.

Wiederholen, bis die gewünschte oberste Position erreicht ist.

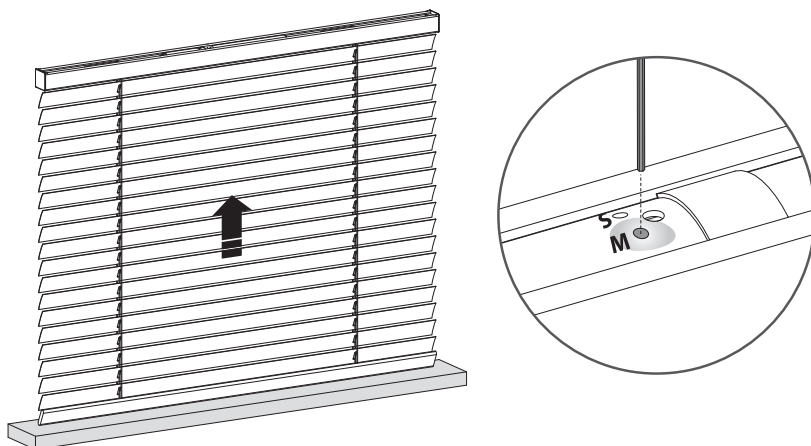

8 Speichern der obersten Position

Wenn sich das Jalousie in der obersten Position befindet, Taste gedrückt halten, bis das Rollo hoch- und runterfährt, um die gewünschte oberste Position zu speichern.

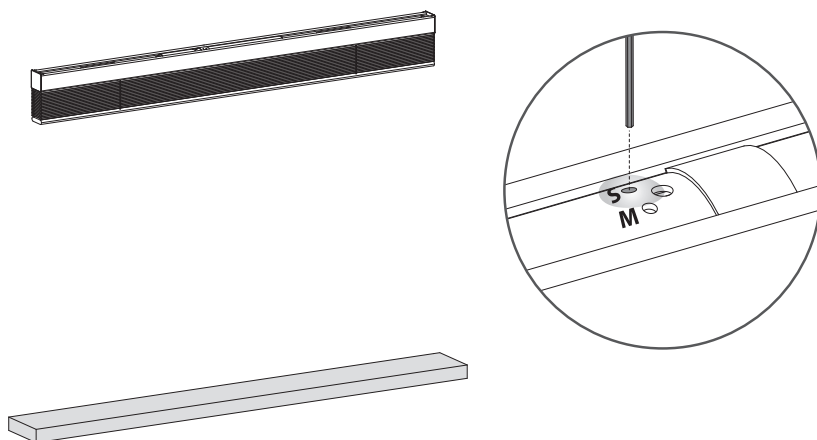

9 Endpositionen ändern

Zum Ändern einer der Endpositionen muss das Jalousie in die zu ändernde Endposition gebracht werden. Drücken Sie die Taste für die manuelle Steuerung und warten Sie, bis das Jalousie die zu ändernde Endposition erreicht hat.

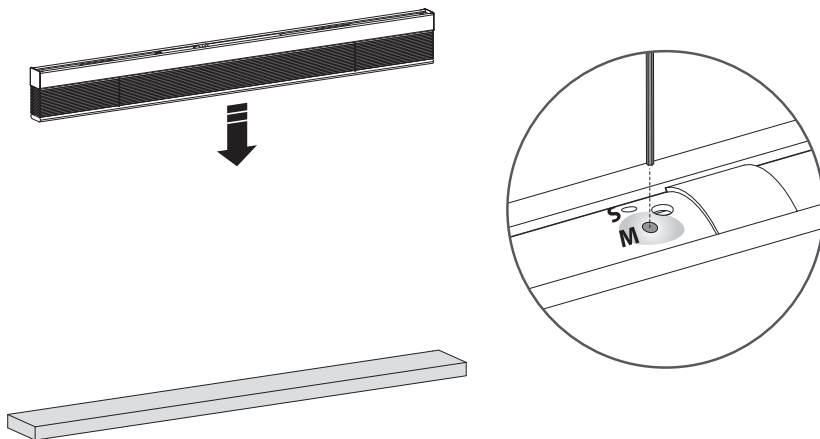

8

10 Löschen der (untersten/obersten) Position

Programmiertaste für die Endposition 3 Sekunden lang gedrückt halten, um die (unterste/oberste) Position zu löschen. Das Jalousie macht eine einzige stufenartige Hoch-/Runterbewegung und signalisiert damit, dass die Endposition gelöscht wurde. Es kann nun eine neue (unterste/oberste) Position eingestellt werden.

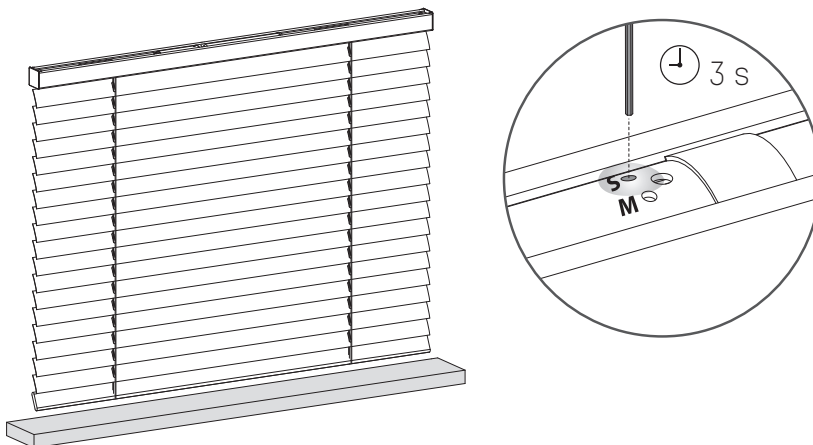

11 Jalousie in die neue (unterste) Position bringen

Drücken Sie die Taste für die manuelle Steuerung und halten Sie diese gedrückt, bis das Jalousie die unterste Position erreicht hat. Wenn das Jalousie sich in die entgegengesetzte Richtung bewegt, lassen Sie die Taste los und halten Sie sie erneut gedrückt.

Wiederholen, bis die gewünschte unterste Position erreicht ist.

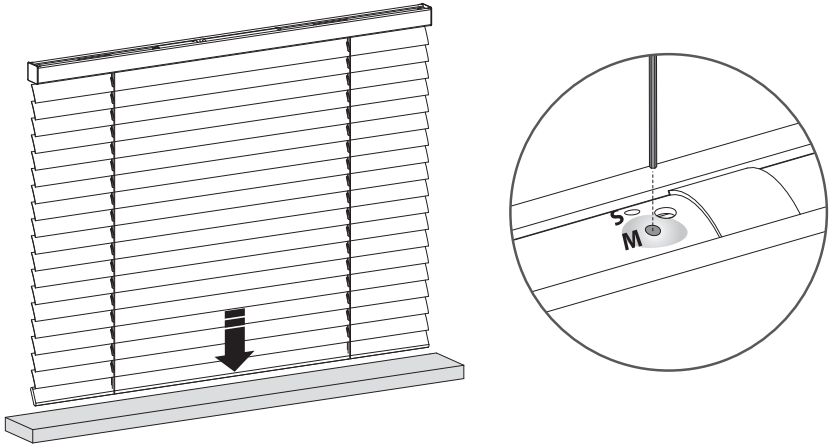

12 Speichern der (untersten) Position

Wenn sich Ihr Jalousie in der untersten Position befindet, Taste gedrückt halten, bis das Jalousie hoch- und runterfährt, um die gewünschte unterste Position zu speichern.

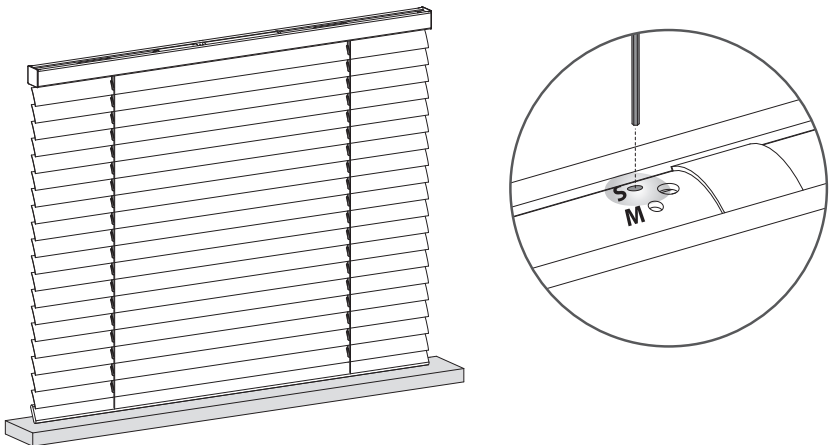

13 Speichern der bevorzugten Position

Wenn keine bevorzugte Position eingestellt ist, Jalousie zunächst in die bevorzugte Position bringen. Wenn sich das Jalousie in der bevorzugten Position befindet, die Taste für die manuelle Steuerung gedrückt halten, bis das Jalousie eine stufenartige Hoch-/Runterbewegung macht (ca. 7 Sekunden).

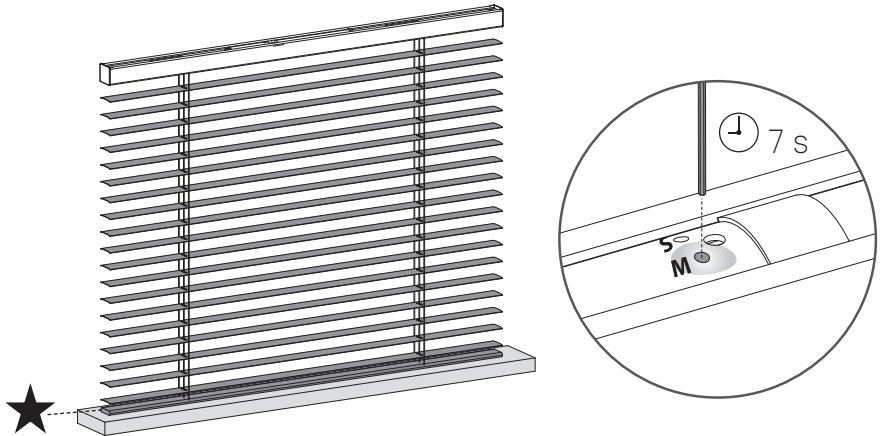

10

14 Bevorzugte Position des Jalousies überprüfen

Wenn sich das Jalousie nicht in der bevorzugten Position befindet, die Taste für die manuelle Steuerung 5 Sekunden gedrückt halten und das Raffollo fährt in die bevorzugte Position.

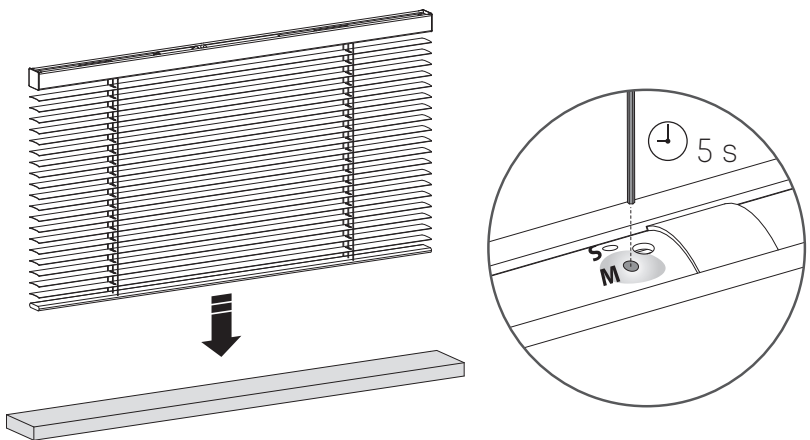

15 Speichern der neuen bevorzugten Position

Um die bisherige bevorzugte Position zu löschen, Jalousie zunächst in die aktuelle bevorzugte Position bringen. (Schritt 14) Drücken Sie dann die die Taste für die manuelle Steuerung und halten Sie diese gedrückt bis das Jalousie die stufenartige Hoch-/Runterbewegung einmal ausführt (ungefähr 7 Sekunden). Die bisherige bevorzugte Position wurde gelöscht. Schritt 9 befolgen, um die neue bevorzugte Position einzustellen.

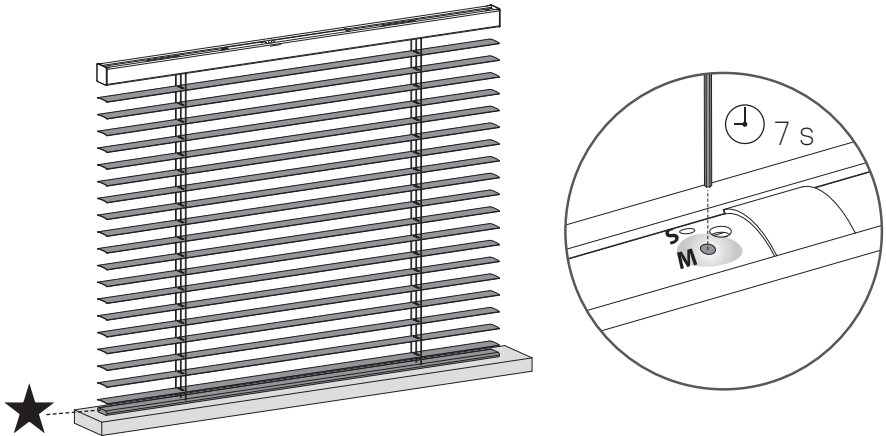

11

i Ändern der Rotationsrichtung

Ist die Position des Jalousies in der App entgegengesetzt zu der des Jalousies, Rotationsrichtung ändern, indem man innerhalb einer Sekunde zweimal die Endposition-Taste drückt.

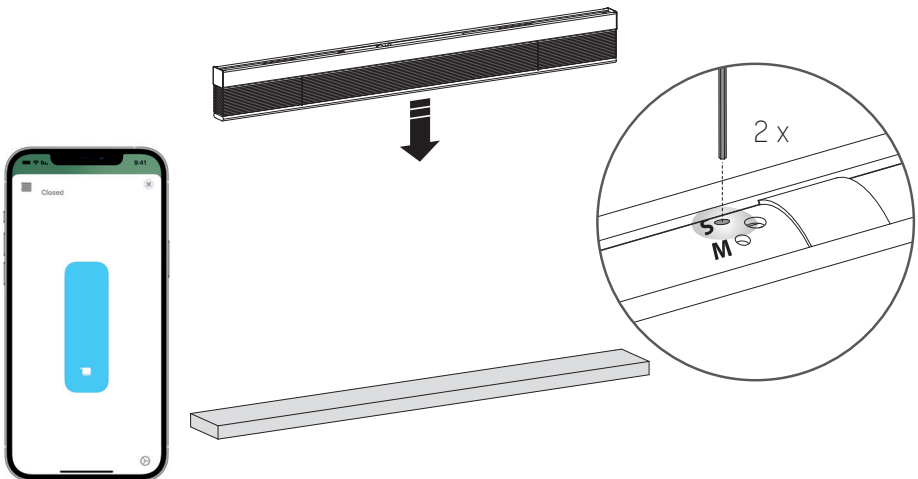

i Deaktivieren der Direktsteuerung auf der Fernbedienung (Empfohlen für Jalousien)

Durch Drücken der Hoch- oder Runter-Taste auf der Fernbedienung fährt das Jalousie direkt in seine Endpositionen (Direktsteuerung). Damit das Jalousie kleinere, stufenartige Bewegungen anhand der Hoch-/Runter-Taste macht, kann die Direktsteuerung deaktiviert werden. Nun fährt das Jalousie nur noch direkt in seine Endpositionen, wenn die Hoch- oder Runter-Taste länger als zwei Sekunden gedrückt wird.

- 1.** Programmieraste am Motor betätigen, um den Programmiermodus zu aktivieren. Das Jalousie beginnt mit einer stufenartigen Bewegung.
- 2.** Programmieraste gedrückt halten, bis das Jalousie die stufenartige Bewegung beendet (ca. 5 Sekunden), um die Direktsteuerung zu deaktivieren oder erneut zu aktivieren.

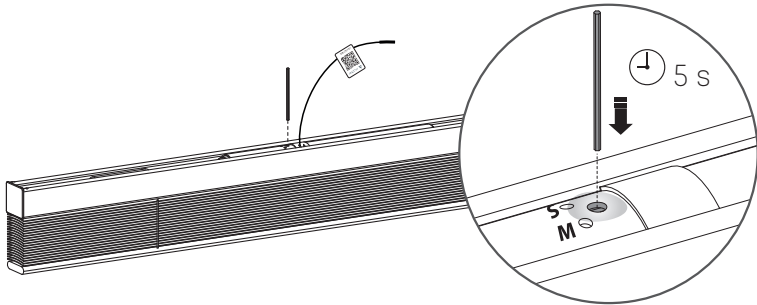

12

i Mehr Informationen

Bitte scannen Sie den untenstehenden QR-Code, um die vollständige Anleitung mit mehr Informationen und weiteren Optionen zu sehen.

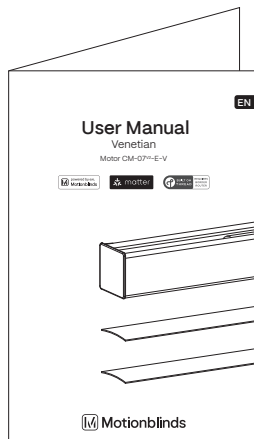

Anleitung
rtube.nl/red2075

Wichtige Sicherheitshinweise

WARNUNG: Zur Vermeidung von Verletzungs- und Todesrisiken. Für die Sicherheit von Menschen ist es wichtig, diese Hinweise zu beachten. Speichern Sie diese Hinweise.

- Lesen und befolgen Sie sämtliche Installationshinweise
- Dieses Gerät kann von Kindern ab 8 Jahren sowie Personen mit eingeschränkten körperlichen, sensorischen oder mentalen Kapazitäten oder mit einem Mangel an Erfahrung und Wissen verwendet werden, sofern diese Personen Aufsicht oder Anweisungen in Bezug auf die sichere Nutzung dieses Geräts erhalten haben und die eingeschlossenen Risiken kennen. Kinder sollten nicht mit dem Gerät spielen. Kinder sollten das Gerät nicht ohne Aufsicht reinigen oder warten.
- Erlauben Sie es Kindern nicht, mit fest angebrachten Steuerungselementen zu spielen. Bewahren Sie Fernbedienungen außerhalb der Reichweite von Kindern auf.
- Diese Bedienungshinweise sind auch auf der Webseite verfügbar.
- Der Antrieb sollte während der Reinigung, der Wartung sowie bei dem Ersetzen von Teilen von seiner Stromquelle abgeschlossen werden.
- Der A-bewertete Emissionsschalldruckpegel beträgt höchstens 70dB(A).
- Verwendung nur im Innenbereich und Haushalt.
- Untersuchen Sie die Installation regelmäßig auf Ungleichgewicht sowie Zeichen von Verschleiß oder Schaden an Kabeln und Sprungfedern. Verwenden sie das Gerät nicht, wenn Reparaturen oder Anpassungen erforderlich sind.
- Trennen Sie das Gerät von der Stromquelle oder schalten Sie die automatische Steuerung aus, wenn in der Umgebung Reinigungs- oder Wartungsarbeiten wie beispielsweise Fensterputzen vorgenommen werden.
- Bei der Verwendung eines Totmannschalters sollten Sie sicherstellen, dass andere Personen Abstand halten.
- Verwenden Sie das Gerät nicht, wenn in der Umgebung Reinigungs- oder Wartungsarbeiten wie beispielsweise Fensterputzen vorgenommen werden.
- Der Rohrmotor darf nur mit extra niedriger Sicherheitsspannung geliefert werden, entsprechend der Markierung auf dem Gerät.
- Die maximale Betriebstemperatur des Motors beträgt +60°C.

Wichtige Installationshinweise

WARNUNG: Wichtige Sicherheitshinweise. Befolgen Sie sämtliche Hinweise, da eine fehlerhafte Installation zu ernststen Verletzungen führen kann.

- Dieser Motor kann nur mit weichen Materialien für die Antriebsteile verwendet werden.
- Gefährliche ungeschützte bewegliche Teile des Antriebs sollten mehr als 2,5m über dem Boden bzw. einer anderen Oberfläche, von der aus auf das Gerät zugegriffen werden kann, installiert werden.
- Installieren Sie das betätigende Element der Handauslösung auf einer Höhe von weniger als 1,8m.
- Das betätigende Element eines Totmannschalters sollte sich in Direktsicht des Antriebsteils befinden, aber entfernt von den beweglichen Teilen. Es sollte auf mindestens 1,5m Höhe installiert werden und nicht erreichbar für andere Personen sein.
- Die Masse und Maße der Antriebsteile sollte kompatibel sein mit dem Nenndrehmoment und der Nennbetriebszeit.
- Die festen Steuerelemente sollten nach der Installation deutlich sichtbar sein.
- Das Antriebsteil sollte kompatibel sein mit dem Nenndrehmoment 0,8 N.m und der Nennbetriebszeit (12min).
- Der Antrieb sollte auf einer Höhe von mindestens 2,5m oberhalb des Bodens bzw. einer anderen Oberfläche, von der aus das Gerät erreicht werden kann, installiert werden
- Die allpolige Trennung muss gemäß den Verdrahtungsregeln in die feste Verkabelung integriert werden.
- Das Gerät darf nur mit Schutzkleinspannung entsprechend der Kennzeichnung auf dem Gerät betrieben werden.
- Entfernen Sie vor der Installation des Laufwerks alle nicht benötigten Kabel oder Komponenten und schalten Sie alle Geräte aus, die nicht für den Betrieb benötigt werden.

1 FCC-Information für Benutzer

Dieses Produkt enthält keine durch den Benutzer zu wartenden Komponenten und darf ausschließlich mit genehmigten Antennen verwendet werden. Jegliche Änderungen oder Modifizierungen des Produkts machen sämtliche regulatorischen Zertifikate und Genehmigungen ungültig.

2 FCC-Hinweis zu elektronischen Emissionen

Dieses Gerät entspricht Abschnitt 15 der FCC-Richtlinien.

Bei Betrieb müssen die folgenden zwei Bedingungen erfüllt sein:

1. Dieses Gerät darf keine schädigenden Interferenzen verursachen
2. Dieses Gerät muss jede empfangene Interferenz akzeptieren, einschließlich Interferenz, die unerwünschten Betrieb zur Folge haben könnte.

- Richten Sie die Empfangsantennen neu aus oder platzieren Sie sie anders.
- Vergrößern Sie den Abstand zwischen dem Gerät und dem Empfänger
- Verbinden Sie das Gerät mit einer Steckdose eines anderen Stromkreises als jener, mit dem der Empfänger verbunden ist
- Bitten Sie den Händler oder einen erfahrenen Radio-/TV-Techniker um Rat

EU-Konformitätserklärung

Hiermit erklärt Coulisse, dass der Funkgerätyp CM-07-E-V die Richtlinie 2014/53/EU erfüllt. Der vollständige Text der EU-Konformitätserklärung ist im Internet unter folgender Adresse verfügbar: support.motionblinds.com

- Frequenzbereich: 433 MHz, HF-Leistung: 2.32 dBm
- Frequenzbereich BLE: 2402 - 2480 MHz, HF-Leistung: 3 dBm EIRP
- Frequenzbereich Thread: 2405 - 2480 MHz, HF-Leistung: < 20 dBm EIRP

14

3 FCC-Funkstörungserklärung

Dieses Gerät wurde getestet. Es wurde festgestellt, dass es die Begrenzungen für ein digitales Gerät der Klasse B erfüllt, wie in Abschnitt 15 der FCC-Richtlinien ausgeführt. Diese Begrenzungen dienen dazu, angemessene Sicherheit gegen schädigende Interferenzen zu wahren, wenn das Gerät in einer kommerziellen Umgebung betrieben wird. Dieses Gerät erzeugt und nutzt Hochfrequenzenergie und kann dieselbe ausstrahlen. Wenn es nicht gemäß den Hinweisen installiert und verwendet wird, kann es schädigende Interferenzen für Funkgeräte verursachen. Der Betrieb dieses Geräts in einer Wohnumgebung kann schädigende Interferenzen verursachen. In diesem Fall muss der Benutzer die Interferenz auf seine eigenen Kosten korrigieren. Sollte das Gerät schädigende Interferenzen für Radio- oder Fernsehempfang verursachen, was durch das An- und Abschalten des Geräts festgestellt werden kann, sollte der Benutzer versuchen, die Interferenz mit einer oder mehreren der folgenden Methoden zu korrigieren:

i Motordrehzahl / Geräuschpegel ändern

Halten Sie die Programmtaste 5 Sekunden lang gedrückt, um die Motorgeschwindigkeit/den Geräuschpegel zu ändern. Das Jalousie fährt einmal auf und ab, um anzuzeigen, dass die Geschwindigkeit auf eine der 3 Stufen eingestellt wurde. Achtung: Lassen Sie die Taste nach 5 Sekunden los, wenn das Jalousie auf- und absteigt, um ein Zurücksetzen der Verbindung zu vermeiden.

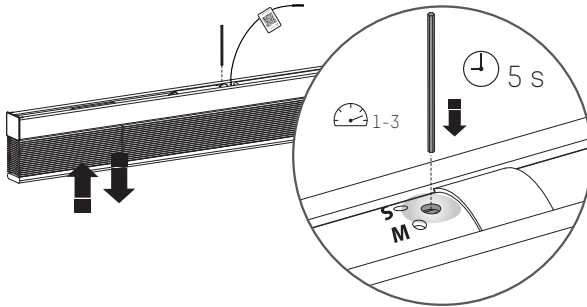

i Rücksetzen der Verbindung

Halten Sie die Programmtaste 10 Sekunden lang gedrückt, um die Verbindung zwischen dem Jalousie und der App zu löschen. Das Jalousie fährt einmal auf und ab, um anzuzeigen, dass die Verbindung zurückgesetzt wurde. Nun kann das Jalousie wieder verbunden werden.

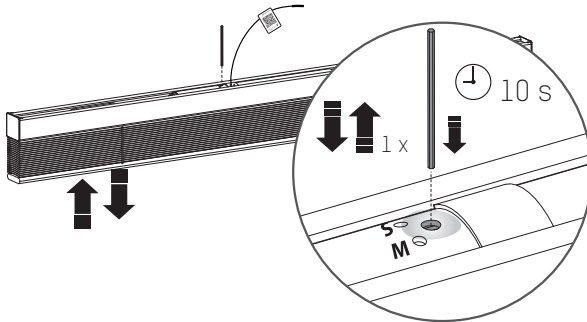

i Jalousie zurücksetzen

Das Zurücksetzen des Jalousies hat zur Folge, dass die Endlagen und Verbindungen des Jalousies mit Apps und Fernbedienungen gelöscht werden. Drücken Sie kurz die Programmtaste, um den Programmmodus zu aktivieren. Das Jalousie beginnt auf und abzufahren. Halten Sie die Reset-/ Programmtaste mindestens 20 Sekunden lang gedrückt, um das Jalousie zurückzusetzen. Das Jalousie stoppt den Lauf zweimal. Nach dem zweiten Stopp macht das Jalousie einen zusätzlichen Schritt, um anzuzeigen, dass es zurückgesetzt wurde.

