

GEBRAUCHSANWEISUNG **DEU**

RAFFROLLO - JALOUSIE - PLISSEE

MOTOR CM-07

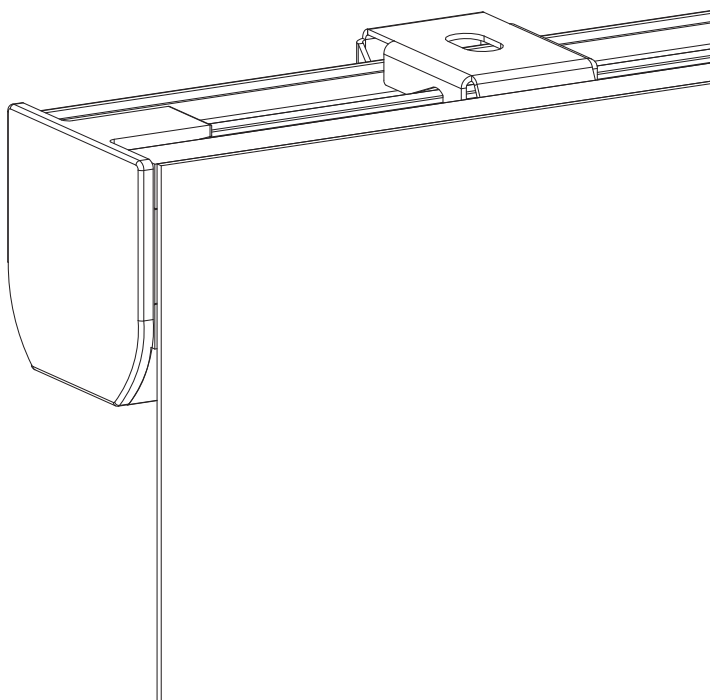

ACHTUNG

Lesen Sie die Gebrauchsanweisung sorgfältig vor der Montage und Verwendung des Produkts. Montage kann durch Nicht-Profis gemacht sein. Nur für den Innenbereich.

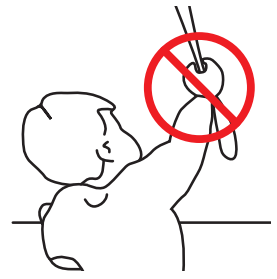

- Kleine Kinder können durch Schlingen in Zugschnüren, Ketten, Gurten und innen befindlichen Schnüren zum Betätigen des Produktes stranguliert werden.
- Schnüre sind aus der Reichweite von Kindern zu halten, um Strangulierung und Verwicklung zu vermeiden.

- Der Hals eines Kindes kann in Schnüre verwickelt werden.
- Betten, Kinderbetten und Möbel sind entfernt von Schnüren für Fensterdekorationen aufzustellen.
- Schnüre dürfen nicht miteinander verknüpft werden.
- Es ist sicherzustellen, dass sich Schnüre nicht verwickeln und eine Schlinge bilden.

Reinigung

Befolgen Sie bei der Reinigung des Systems und der einzelnen Komponenten diese allgemeinen Regeln:

- Verwenden Sie ein feuchtes, weiches und fusselfreies Tuch. Achten Sie darauf, dass keine Feuchtigkeit in Öffnungen eindringt.
- Verwenden Sie keine Sprays, Lösungsmittel, Alkohol oder Scheuermittel.

Service & Support

Führen Sie Reparaturen nie selbst durch. Versuchen Sie nicht das System zu öffnen oder auseinanderzunehmen. Sie riskieren einen Elektroschock und setzen gegebenenfalls die Garantie außer Kraft. Es befinden sich keine durch den Benutzer zu wartenden Teile im Inneren des Systems.

Garantieservice

Folgen Sie zunächst den Hinweisen dieser Bedienungsanleitung. Sollte das Produkt beschädigt sein oder nicht

korrekt funktionieren, wenden Sie sich bitte an einen Vertragshändler vor Ort, um gegebenenfalls die Produktgarantie in Anspruch zu nehmen.

Recycling

Dieses Zeichen bedeutet, dass das vorliegende Produkt innerhalb der EU nicht zusammen mit dem Hausmüll entsorgt werden darf. Um mögliche Umwelt- oder Gesundheitsschäden durch unkontrollierte Abfallentsorgung zu vermeiden, sollten Sie dieses Produkt von anderen Abfällen trennen und es verantwortungsbewusst recyceln, damit die darin enthaltenen Rohstoffe nachhaltig wiederverwertet werden können. Verwenden Sie zur Rückgabe Ihres gebrauchten Geräts bitte die entsprechenden Rückgabe- und Sammelsysteme, oder wenden Sie sich an den Händler, bei dem das Produkt gekauft wurde. Er kann dieses Produkt annehmen und einer umweltfreundlichen Wiederverwertung zuführen.



IP 40



Conforms to
UL Std. 325
Certified to
CSA Std. C22.2#247

Wichtige Sicherheitshinweise

WARNUNG: Zur Vermeidung von Verletzungs- und Todesrisiken. Für die Sicherheit von Menschen ist es wichtig, diese Hinweise zu beachten. Speichern Sie diese Hinweise.

- Lesen und befolgen Sie sämtliche Installationshinweise
- Dieses Gerät kann von Kindern ab 8 Jahren sowie Personen mit eingeschränkten körperlichen, sensorischen oder mentalen Kapazitäten oder mit einem Mangel an Erfahrung und Wissen verwendet werden, sofern diese Personen Aufsicht oder Anweisungen in Bezug auf die sichere Nutzung dieses Geräts erhalten haben und die eingeschlossenen Risiken kennen. Kinder sollten nicht mit dem Gerät spielen. Kinder sollten das Gerät nicht ohne Aufsicht reinigen oder warten.
- Erlauben Sie es Kindern nicht, mit fest angebrachten Steuerungselementen zu spielen. Bewahren Sie Fernbedienungen außerhalb der Reichweite von Kindern auf.
- Untersuchen Sie die Installation regelmäßig auf Ungleichgewicht sowie Zeichen von Verschleiß oder Schaden an Kabeln und Sprungfedern. Verwenden Sie das Gerät nicht, wenn Reparaturen oder Anpassungen erforderlich sind.
- Diese Bedienungshinweise sind auch auf der Webseite verfügbar.
- Der Antrieb sollte während der Reinigung, der Wartung sowie bei dem Ersetzen von Teilen von seiner Stromquelle abgeschlossen werden.
- Der A-bewertete Emissionsschalldruckpegel beträgt höchstens 70dB(A).
- Verwendung nur im Innenbereich und Haushalt.
- Untersuchen Sie die Installation regelmäßig auf Ungleichgewicht sowie Zeichen von Verschleiß oder Schaden an Kabeln und Sprungfedern. Verwenden Sie das Gerät nicht, wenn Reparaturen oder Anpassungen erforderlich sind.
- Trennen Sie das Gerät von der Stromquelle oder schalten Sie die automatische Steuerung aus, wenn in der Umgebung Reinigungs- oder Wartungsarbeiten wie beispielsweise Fensterputzen vorgenommen werden.
- Bei der Verwendung eines Totmannschalters sollten Sie sicherstellen, dass andere Personen Abstand halten.
- Verwenden Sie das Gerät nicht, wenn in der Umgebung Reinigungs- oder Wartungsarbeiten wie beispielsweise Fensterputzen vorgenommen werden.

- Der Rohrmotor darf nur mit extraniedriger Sicherheitsspannung geliefert werden, entsprechend der Markierung auf dem Gerät.
- Dieses Gerät enthält nicht ersetzbare Batterien.

Wichtige Installationshinweise

WARNUNG: Wichtige Sicherheitshinweise. Befolgen Sie sämtliche Hinweise, da eine fehlerhafte Installation zu ernststen Verletzungen führen kann.

- Dieser Motor kann nur mit weichen Materialien für die Antriebsteile verwendet werden.
- Gefährliche ungeschützte bewegliche Teile des Antriebs sollten mehr als 2,5m über dem Boden bzw. einer anderen Oberfläche, von der aus auf das Gerät zugegriffen werden kann, installiert werden.
- Installieren Sie das betätigende Element der Handauslösung auf einer Höhe von weniger als 1,8m.
- Das betätigende Element eines Totmannschalters sollte sich in Direktsicht des Antriebsteils befinden, aber entfernt von den beweglichen Teilen. Es sollte auf mindestens 1,5m Höhe installiert werden und nicht erreichbar für andere Personen sein.
- Die Masse und Maße der Antriebsteile sollte kompatibel sein mit dem Nenndrehmoment und der Nennbetriebszeit.
- Die festen Steuerelemente sollten nach der Installation deutlich sichtbar sein.
- Das Antriebsteil sollte kompatibel sein mit dem Nenndrehmoment (0,8Nm) und der Nennbetriebszeit (12min).
- Der Antrieb sollte auf einer Höhe von mindestens 2,5m oberhalb des Bodens bzw. einer anderen Oberfläche, von der aus das Gerät erreicht werden kann, installiert werden
- Die allpolige Trennung muss gemäß den Verdrahtungsregeln in die feste Verkabelung integriert werden.
- Das Gerät darf nur mit Schutzkleinspannung entsprechend der Kennzeichnung auf dem Gerät betrieben werden.
- Entfernen Sie vor der Installation des Laufwerks alle nicht benötigten Kabel oder Komponenten und schalten Sie alle Geräte aus, die nicht für den Betrieb benötigt werden.

FCC-Handbuch

FCC ID: ZY4CM07B

Regulierungsinformationen

1 FCC Information für Benutzer

Dieses Produkt enthält keine durch den Benutzer zu wartenden Komponenten und darf ausschließlich mit genehmigten Antennen verwendet werden. Jegliche Änderungen oder Modifizierungen des Produkts machen sämtliche regulatorischen Zertifikate und Genehmigungen ungültig.

2 FCC Hinweis zu elektronischen Emissionen

Dieses Gerät entspricht Abschnitt 15 der FCC-Richtlinien.

Bei Betrieb müssen die folgenden zwei Bedingungen erfüllt sein:

1. Dieses Gerät darf keine schädigenden Interferenzen verursachen
2. Dieses Gerät muss jede empfangene Interferenz akzeptieren, einschließlich Interferenz, die unerwünschten Betrieb zur Folge haben könnte.

3 FCC Funkstörungserklärung

Dieses Gerät wurde getestet. Es wurde festgestellt, dass es die Begrenzungen für ein digitales Gerät der Klasse B erfüllt, wie in Abschnitt 15 der FCC Richtlinien ausgeführt. Diese Begrenzungen dienen dazu, angemessene Sicherheit gegen schädigende Interferenzen zu wahren, wenn das Gerät in einer kommerziellen Umgebung betrieben wird. Dieses Gerät erzeugt und nutzt Hochfrequenzenergie und kann dieselbe ausstrahlen. Wenn es nicht gemäß den Hinweisen installiert und verwendet wird, kann es schädigende Interferenzen für Funkgeräte verursachen. Der Betrieb dieses Geräts in einer Wohnumgebung kann schädigende Interferenzen verursachen. In diesem Fall muss der Benutzer die Interferenz auf seine eigenen Kosten korrigieren.

Sollte das Gerät schädigende Interferenzen für Radio- oder Fernsehempfang verursachen, was durch das An- und Abschalten des Geräts festgestellt werden kann, sollte der Benutzer versuchen, die Interferenz mit einer oder mehreren der folgenden Methoden zu korrigieren:

- Richten Sie die Empfangsantennen neu aus oder platzieren Sie sie anders.

- Vergrößern Sie den Abstand zwischen dem Gerät und dem Empfänger

- Verbinden Sie das Gerät mit einer Steckdose eines anderen Stromkreises als jener, mit dem der Empfänger verbunden ist

- Bitten Sie den Händler oder einen erfahrenen Radio-/TV-Techniker um Rat

EU-Konformitätserklärung

Hiermit erklärt Coulisse, dass der Funkgerätetyp CM-07 die Richtlinie 2014/53/EU erfüllt. Der vollständige Text der EU-Konformitätserklärung ist im Internet unter folgender Adresse verfügbar: support.motionblinds.com

- Frequenzbereich: 433 MHz, HF-Leistung: 2.32 dBm
- Frequenzbereich BLE: 2402-2480 MHz, HF-Leistung: 3 dBm EIRP

i Tasten und Funktionen

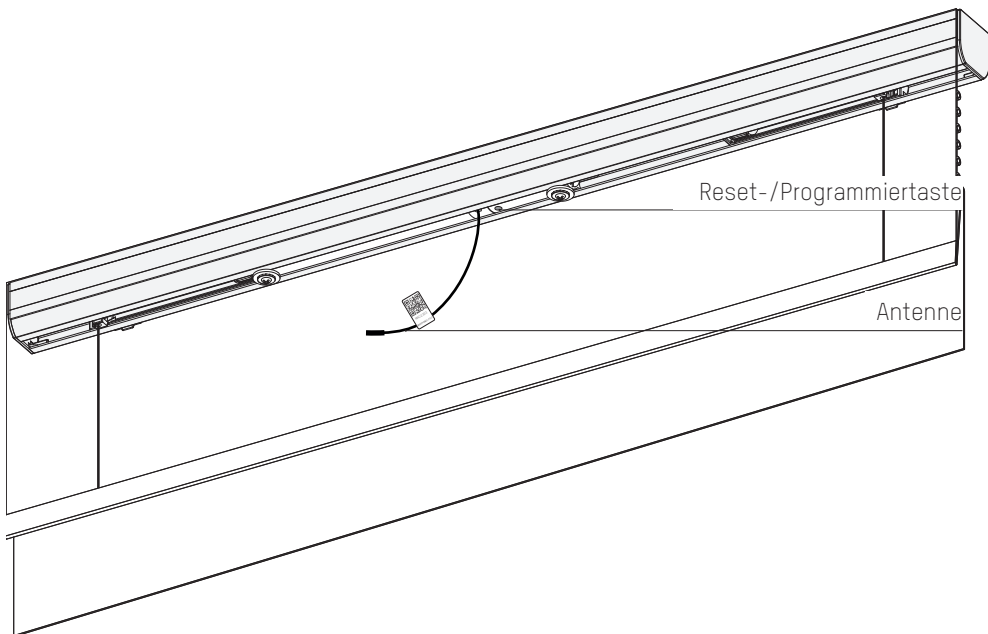

i Programmirtaste lokalisieren

Jalousie

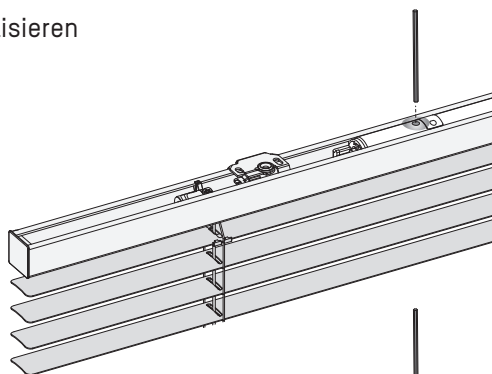

Plissee

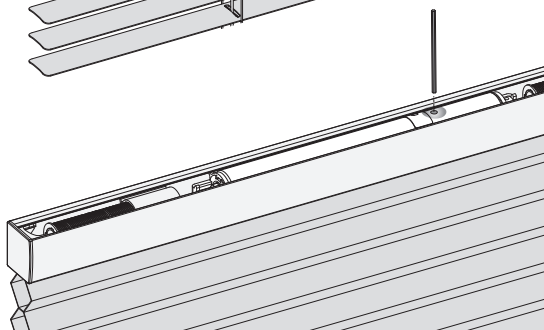

1 Fensterdekoration montieren

Zur Montage der Fensterdekoration die entsprechenden Montageanweisungen befolgen.

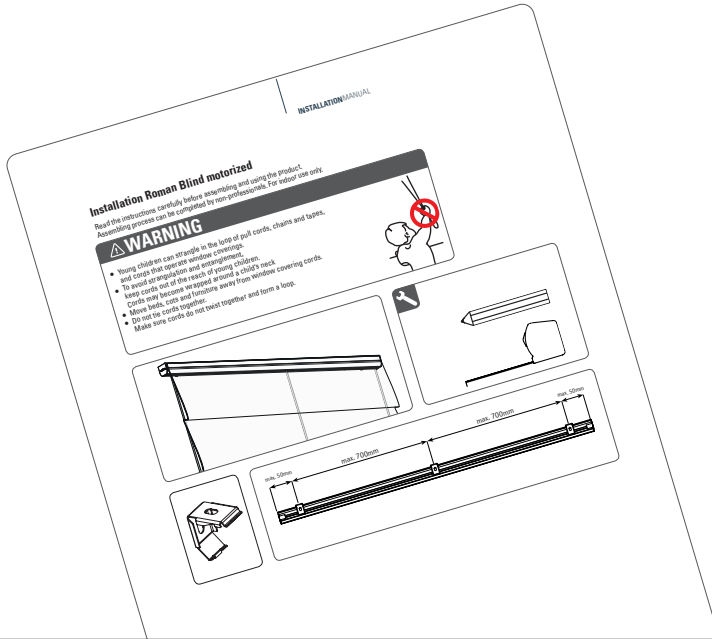

6

2 An Stromversorgung anschließen

WICHTIG:

Nur CM-21 (12VDC-Transformator) oder CM-38/CM-39 (Rohrmotor mit wiederaufladbarer Batterie) anschließen.

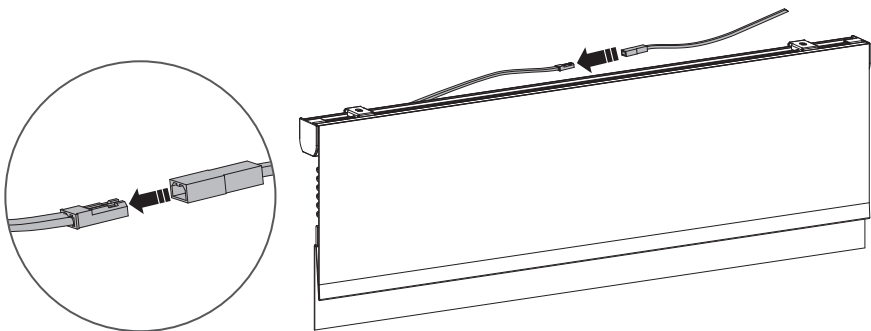

3 MotionBlinds Bluetooth-App herunterladen

MotionBlinds Bluetooth-App aus dem App Store herunterladen.



App-Store
MotionBlinds
Bluetooth-App
herunterladen
rtube.nl/red1614



Google Play
MotionBlinds
Bluetooth-App
herunterladen
rtube.nl/red1615



4 Fensterdekoration einstellen

MotionBlinds Bluetooth-App öffnen und auf das +-Zeichen tippen. Die App führt nun durch den Einstellungsprozess.

Die obersten und untersten Endpositionen der Fensterdekoration sind voreingestellt. Diese können in der App geändert werden.

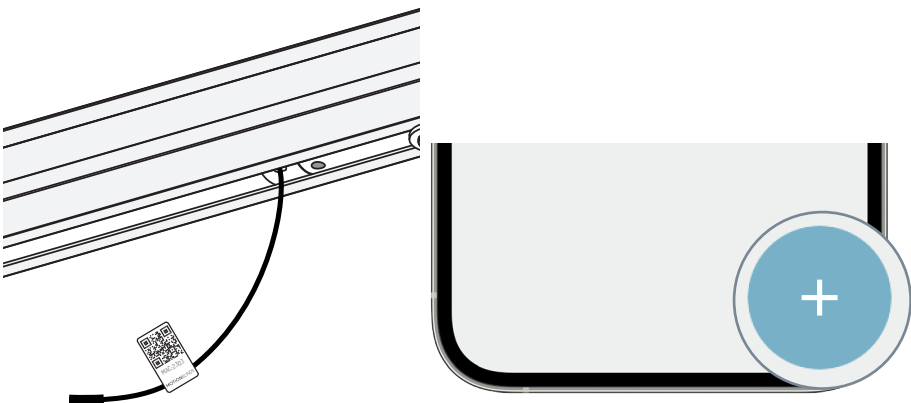

6 Änderungen

Endpositionen ändern :

Wenn die Endpositionen der Fensterdekoration nicht korrekt sind, zu Einstellungen der Fensterdekoration gehen und die unterste/oberste Position entsprechend ändern.

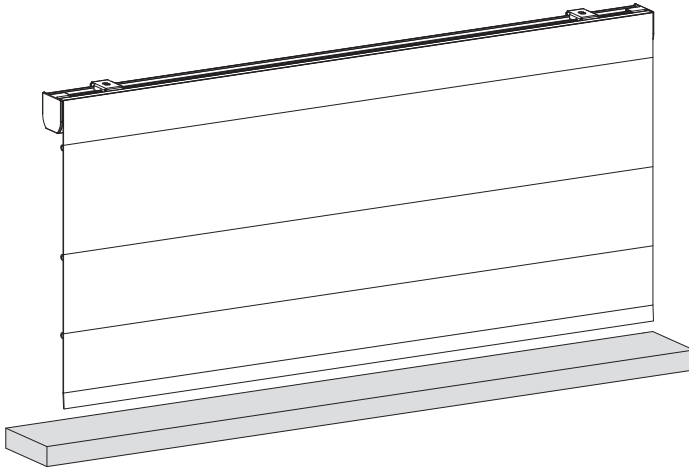

8

i Mit einer Fernbedienung koppeln

- 1 Kanal auf der Fernbedienung auswählen und die Programmier-taste am Motor betätigen, um den Programmiermodus zu aktivieren. Die Fensterdekoration beginnt mit einer stufenartigen Hoch-/Runterbewegung.

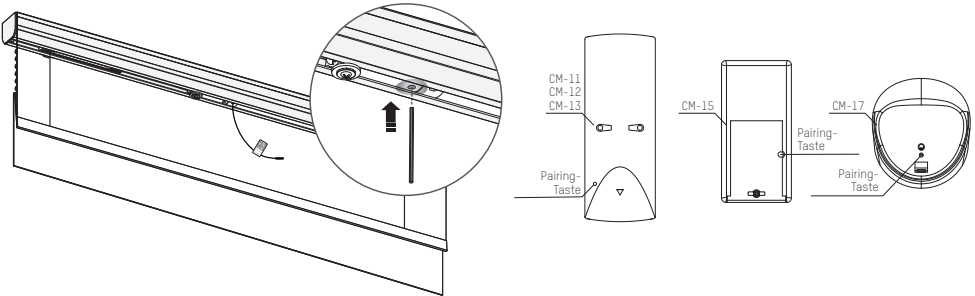

- 2 Pairing-Taste an der Rückseite der Fernbedienung betätigen, um den Motor der Fensterdekoration mit dem gewählten Kanal zu koppeln. Die stufenartige Bewegung wird beendet und signalisiert damit, dass die Fernbedienung mit dem Motor der Fensterdekoration gekoppelt wurde.
- 3 Programmier-taste kurz drücken, um den Programmiermodus zu deaktivieren. Die Fensterdekoration beendet die stufenartige Bewegung und ist betriebsbereit.

i Mit einer Bridge koppeln

Mit der MotionBlinds Bridge können Sie weitere Optionen aktivieren, z.B. Sprachassistenten und die Möglichkeit, die Fensterdekorationen zu steuern, wenn Sie nicht zu Hause sind.



App-Store
MotionBlinds
WLAN-App
herunterladen
rtube.nl/red981



Google Play
MotionBlinds
WLAN-App
herunterladen
rtube.nl/red982



i Verbindung zurücksetzen

Programmiertaste 10 Sekunden lang gedrückt halten, um die Verbindung zwischen dem Motor der Fensterdekoration und der App zu löschen. Die Fensterdekoration macht einmal eine stufenartige Hoch-/Runterbewegung und signalisiert damit, dass die Verbindung zurückgesetzt wurde. Nun kann der Motor der Fensterdekoration erneut gekoppelt werden.

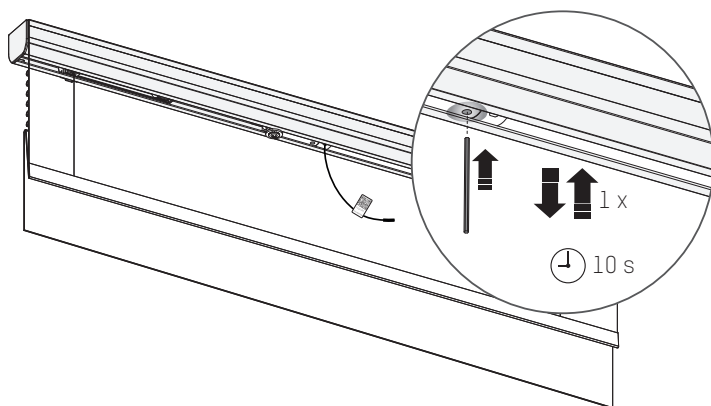

10

i Motor der Fensterdekoration auf Werkseinstellungen zurücksetzen

Durch Zurücksetzen des Motors werden die Endpositionen dieser Fensterdekoration sowie die Kopplung seines Motors mit Apps und Fernbedienungen gelöscht. Programmiermode kurz drücken, um den Programmiermodus zu aktivieren. Die Fensterdekoration beginnt mit einer stufenartigen Hoch-/Runterbewegung. Reset-/Programmiermode mindestens 20 Sekunden lang gedrückt halten, um den Motor der Fensterdekoration zurückzusetzen. Die Fensterdekoration unterbricht die stufenartige Bewegung zweimal. Nach der zweiten Unterbrechung macht die Fensterdekoration noch einmal eine stufenartige Bewegung, um die Zurücksetzung auf Werkseinstellungen zu bestätigen.

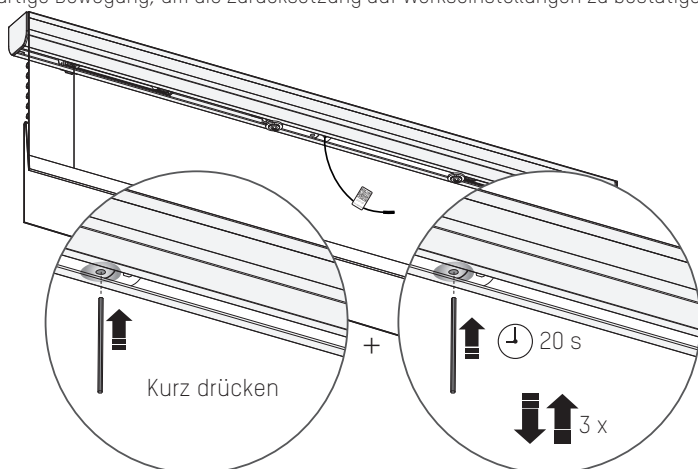

PROGRAMMIEREN DER FERNBEDIENUNG

1 Mit einer Fernbedienung kop

Alle MotionBlinds-Fernbedienungen können mit der Fensterdekoration gekoppelt werden.

- 1 Kanal auf der Fernbedienung auswählen und die Programmier-taste am Motor betätigen, um den Programmiermodus zu aktivieren. Die Fensterdekoration beginnt mit einer stufenartigen Hoch-/Runterbewegung.

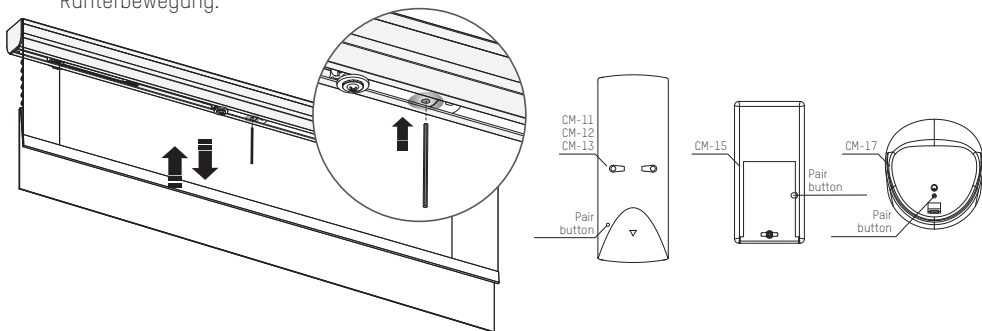

- 2 Pairing-Taste an der Rückseite der Fernbedienung betätigen, um den Motor der Fensterdekoration mit dem gewählten Kanal zu koppeln. Die stufenartige Bewegung wird beendet und signalisiert damit, dass die Fernbedienung mit dem Motor der Fensterdekoration gekoppelt wurde.
- 3 Programmier-taste kurz drücken, um den Programmiermodus zu deaktivieren. Die Fensterdekoration beendet die stufenartige Bewegung und ist betriebsbereit.

12

2 Rotationsrichtung überprüfen

⚠ WARNUNG: Gefahr der Beschädigung. Fensterdekoration anhalten, bevor es die Endpositionen erreicht.

- 1 Runter-Taste kurz drücken, um zu prüfen, ob die Fensterdekoration korrekt runterfährt. Fährt die Fensterdekoration nach oben, muss die Rotationsrichtung geändert werden.
- 2 Hoch- und Runter-Taste gleichzeitig drücken, um die Rotationsrichtung zu ändern.

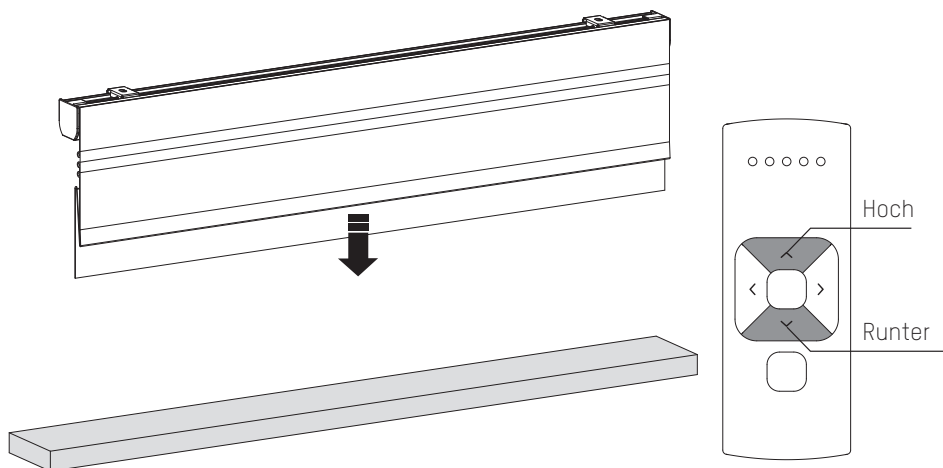

3 Einstellen der untersten Position

Runter-Taste drücken und gedrückt halten, bis die Fensterdekoration die gewünschte unterste Position erreicht hat. **WARNUNG:** Gefahr der Beschädigung. Fensterdekoration langsam in die unterste Position bringen.

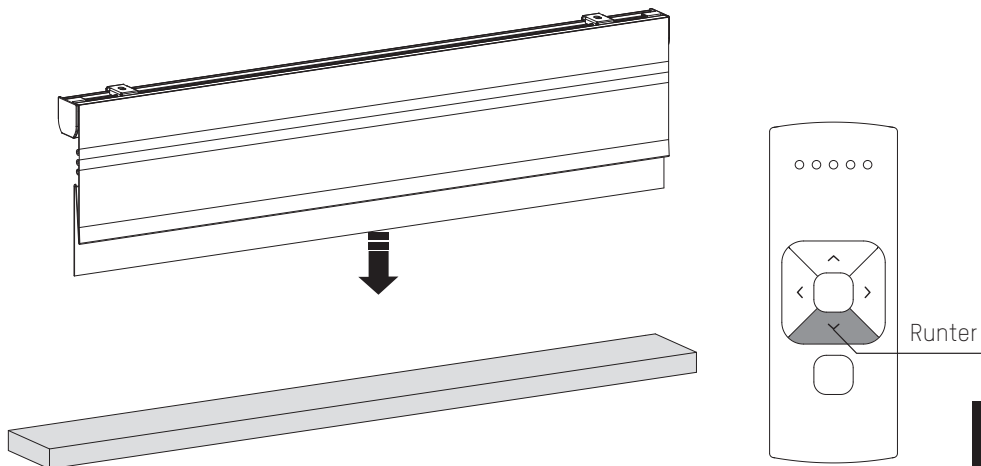

4 Speichern der untersten Position

Mitte- und Hoch-Taste gleichzeitig gedrückt halten, bis die Fensterdekoration die stufenartige Bewegung unterbricht und erneut beginnt. Die unterste Position wurde gespeichert.

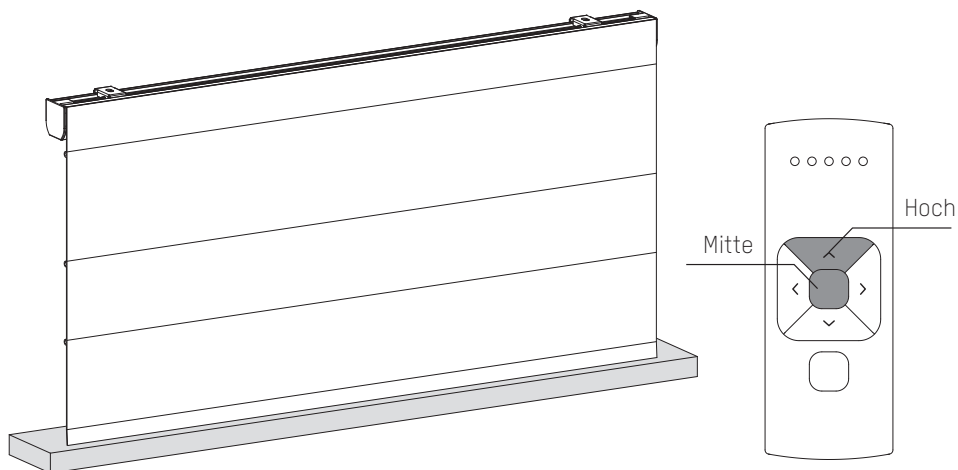

5 Einstellen der obersten Position

Hoch-Taste drücken und gedrückt halten, bis die Fensterdekoration die gewünschte oberste Position erreicht. **WARNUNG:** Gefahr der Beschädigung.
Fensterdekoration langsam in die oberste Position bringen.

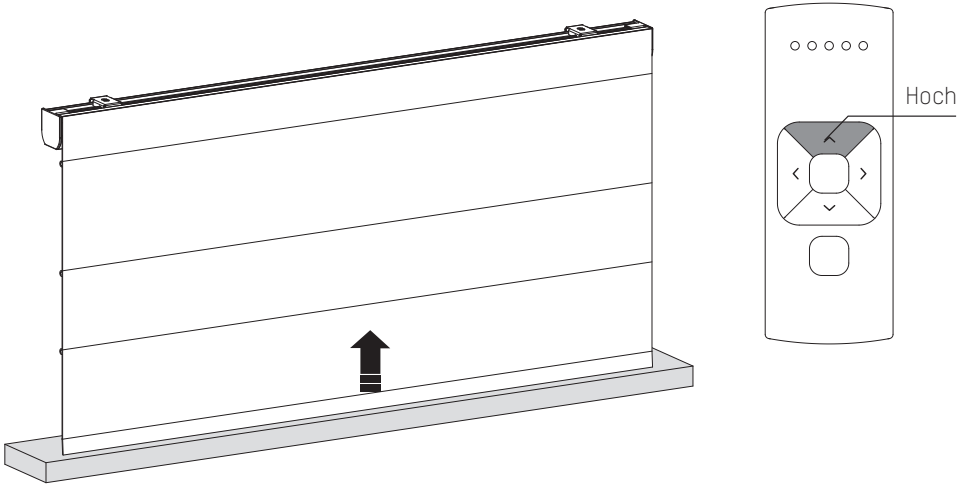

14

6 Speichern der obersten Position

Mitte- und Runter-Taste gleichzeitig gedrückt halten, bis die Fensterdekoration die stufenartige Bewegung unterbricht und wieder beginnt. Die oberste Position wurde gespeichert.

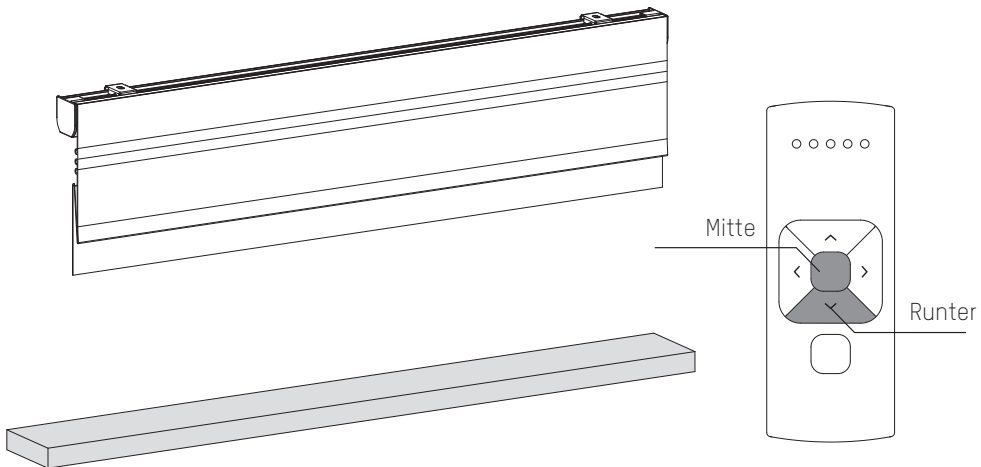

7 Einstellen der bevorzugten Position (optional)

- 1 Fensterdekoration in die gewünschte bevorzugte Position bewegen.
- 2 Mitte-Taste gedrückt halten, um diese bevorzugte Position zu speichern. Die stufenartige Bewegung der Fensterdekoration hört auf und signalisiert, dass die bevorzugte Position gespeichert wurde.

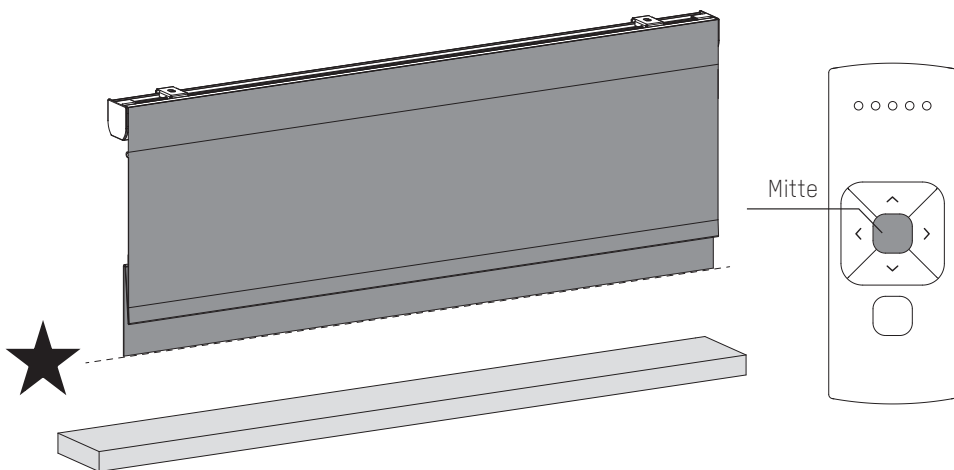

8 Programmiermodus deaktivieren

Programmiertaste kurz drücken, um den Programmiermodus zu deaktivieren. Die Fensterdekoration beendet die stufenartige Bewegung und ist betriebsbereit.

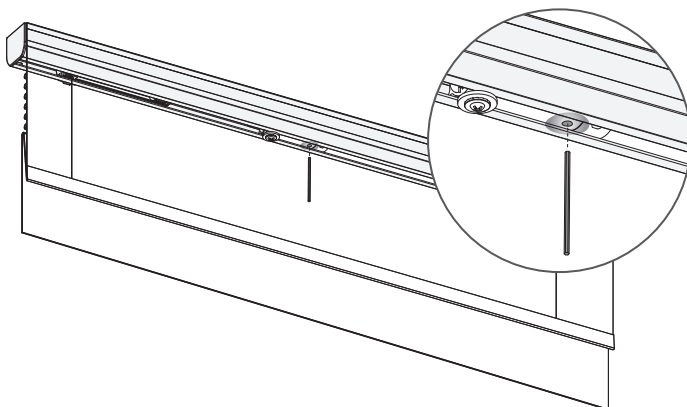

i Deaktivieren der Direktsteuerung auf der Fernbedienung (empfohlen bei Jalousien)

Durch Drücken der Hoch- oder Runter-Taste auf der Fernbedienung fährt die Fensterdekoration direkt in seine Endpositionen (Direktsteuerung). Damit die Fensterdekoration kleinere, stufenartige Bewegungen mittels der Hoch-/Runter-Taste macht, kann die Direktsteuerung deaktiviert werden. Nun fährt die Fensterdekoration nur noch direkt in ihre Endpositionen, wenn die Hoch- oder Runter-Taste länger als zwei Sekunden gedrückt wird.

- 1** Programmier Taste am Motor betätigen, um den Programmiermodus zu aktivieren. Die Fensterdekoration beginnt mit einer stufenartigen Bewegung.
- 2** Programmier Taste gedrückt halten, bis die Fensterdekoration die stufenartige Bewegung beendet (ca. 5 Sekunden), um die Direktsteuerung zu deaktivieren oder erneut zu aktivieren.

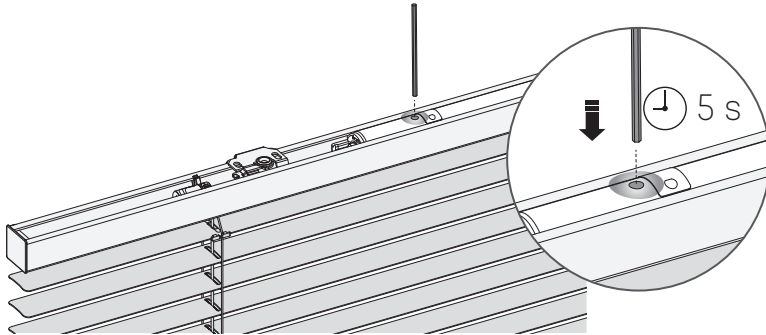

Problem	Ursache	Lösung
Raffrollo funktioniert nicht.	Der Raffrollo ist nicht mit der Stromquelle verbunden, oder die wiederaufladbare Batterie ist leer.	Verbinden Sie den Motor mit der Stromquelle oder laden Sie die wiederaufladbare Batterie auf.
	Batterie der Fernbedienung ist leer. (LEDs der Fernbedienung blinken schnell.)	Batterie wechseln in der Fernbedienung. Siehe Gebrauchsanweisung der Fernbedienung.
	Batterie der Fernbedienung wurde falsch eingelegt.	Batterie wechseln in der Fernbedienung. Siehe Gebrauchsanweisung der Fernbedienung.
	Funkstörung	Sicherstellen, dass die Antenne des Motors sich nicht neben metallischen Objekten befindet.
	Der Abstand zwischen Smartphone/Bridge/Fernbedienung zum Motor ist zu groß.	Näher zum Motor bewegen.
	Die Fernbedienung ist nicht mit dem Raffrollo-Motor gekoppelt.	Fernbedienung mit dem Motor koppeln. Siehe Seite 8.
Mehrere Raffrollo reagieren auf eine Fernbedienung. (Es gelingt nicht, einen einzelnen Raffrollo-Motor zu programmieren)	Mehrere Raffrollo-Motoren sind mit einem einzigen Kanal gekoppelt.	Raffrollo-Motor mit einem freien Kanal koppeln oder die Einzelauswahl verwenden, um den Raffrollo-Motor zu programmieren.
Raffrollo bewegt sich stufenartig.	1) Keine Endpositionen eingestellt. 2) Direktsteuerung ist deaktiviert.	1) Endpositionen einstellen. Siehe Seite 7, 13-14. 2) Direktsteuerung aktivieren. Siehe Seite 16.
Bevorzugte Position kann nicht eingestellt werden	Es sind keine Endpositionen eingestellt.	Endpositionen einstellen. Siehe Seite 7, 13-14.
Raffrollo fährt zu weit nach unten.	Endpositionen sind falsch eingestellt.	Endpositionen neu einstellen. Siehe Schritt 7, 13-14.
Raffrollo bewegt sich in die entgegengesetzte Richtung.	Die Rotationsrichtung ist falsch eingestellt.	Rotationsrichtung ändern. Siehe Seite 12.
Der Raffrollo bewegt sich kontinuierlich hoch und runter.	Der Raffrollo befindet sich im Programmiermodus.	Programmiertaste am Motor betätigen, um den Programmiermodus zu verlassen.
Die Firmware des Raffrollo-Motors lässt sich nicht auf die neueste Version aktualisieren.	Die Bluetooth-Verbindung des Raffrollo-Motors ist nicht stabil.	Die App schließen und erneut mit dem Motor verbinden.