

GEBRAUCHSANWEISUNG **DEU**

JALOUSIE / ROLLO / RAFFROLLO

ROHRMOTOR CM-06

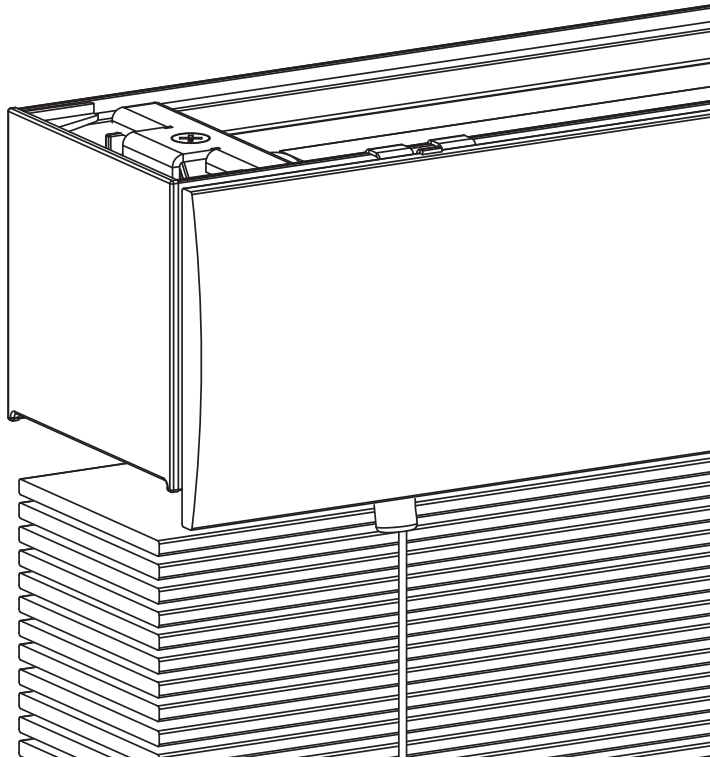

WARNUNG

Lesen Sie die Gebrauchsanweisung sorgfältig vor der Montage und Verwendung des Produkts. Montage kann durch Nicht-Profis gemacht sein. Nur für den Innenbereich.

- Kleine Kinder können durch Schlingen in Zugschnüren, Ketten, Gurten und innen befindlichen Schnüren zum Betätigen des Produktes stranguliert werden.
- Schnüre sind aus der Reichweite von Kindern zu halten, um Strangulierung und Verwicklung zu vermeiden.

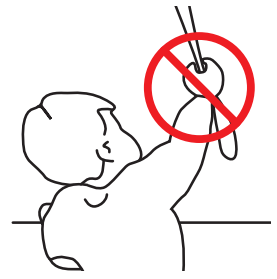

- Der Hals eines Kindes kann in Schnüre verwickelt werden.
- Betten, Kinderbetten und Möbel sind entfernt von Schnüren für Fensterdekorationen aufzustellen.
- Schnüre dürfen nicht miteinander verknüpft werden.
- Es ist sicherzustellen, dass sich Schnüre nicht verwickeln und eine Schlinge bilden.

Reinigung

Befolgen Sie bei der Reinigung des Systems und der einzelnen Komponenten diese allgemeinen Regeln:

- Verwenden Sie ein feuchtes, weiches und fusselfreies Tuch. Achten Sie darauf, dass keine Feuchtigkeit in Öffnungen eindringt.
- Verwenden Sie keine Sprays, Lösungsmittel, Alkohol oder Scheuermittel.

Service & Support

Führen Sie Reparaturen nie selbst durch. Versuchen Sie nicht das System zu öffnen oder auseinanderzunehmen. Sie riskieren einen Elektroschock und setzen gegebenenfalls die Garantie außer Kraft. Es befinden sich keine durch den Benutzer zu wartenden Teile im Inneren des Systems.

Garantieservice

Folgen Sie zunächst den Hinweisen dieser Bedienungsanleitung. Sollte das Produkt beschädigt sein oder nicht

korrekt funktionieren, wenden Sie sich bitte an einen Vertragshändler vor Ort, um gegebenenfalls die Produktgarantie in Anspruch zu nehmen.

Recycling

Dieses Zeichen bedeutet, dass das vorliegende Produkt innerhalb der EU nicht zusammen mit dem Hausmüll entsorgt werden darf. Um mögliche Umwelt- oder Gesundheitsschäden durch unkontrollierte Abfallentsorgung zu vermeiden, sollten Sie dieses Produkt von anderen Abfällen trennen und es verantwortungsbewusst recyceln, damit die darin enthaltenen Rohstoffe nachhaltig wiederverwertet werden können. Verwenden Sie zur Rückgabe Ihres gebrauchten Geräts bitte die entsprechenden Rückgabe- und Sammelsysteme, oder wenden Sie sich an den Händler, bei dem das Produkt gekauft wurde. Er kann dieses Produkt annehmen und einer umweltfreundlichen Wiederverwertung zuführen.



IP 20



Conforms to
UL Std. 325
Certified to
CSA Std. C22.2#247

Wichtige Sicherheitshinweise

WARNUNG: Zur Vermeidung von Verletzungs- und Todesrisiken. Für die Sicherheit von Menschen ist es wichtig, diese Hinweise zu beachten. Speichern Sie diese Hinweise.

- Lesen und befolgen Sie sämtliche Installationshinweise
- Dieses Gerät kann von Kindern ab 8 Jahren sowie Personen mit eingeschränkten körperlichen, sensorischen oder mentalen Kapazitäten oder mit einem Mangel an Erfahrung und Wissen verwendet werden, sofern diese Personen Aufsicht oder Anweisungen in Bezug auf die sichere Nutzung dieses Geräts erhalten haben und die eingeschlossenen Risiken kennen. Kinder sollten nicht mit dem Gerät spielen. Kinder sollten das Gerät nicht ohne Aufsicht reinigen oder warten.
- Erlauben Sie es Kindern nicht, mit fest angebrachten Steuerungselementen zu spielen. Bewahren Sie Fernbedienungen außerhalb der Reichweite von Kindern auf.
- Untersuchen Sie die Installation regelmäßig auf Ungleichgewicht sowie Zeichen von Verschleiß oder Schaden an Kabeln und Sprungfedern. Verwenden Sie das Gerät nicht, wenn Reparaturen oder Anpassungen erforderlich sind.
- Diese Bedienungshinweise sind auch auf der Webseite verfügbar.
- Der Antrieb sollte während der Reinigung, der Wartung sowie bei dem Ersetzen von Teilen von seiner Stromquelle abgeschlossen werden.
- Der A-bewertete Emissionsschalldruckpegel beträgt höchstens 70dB(A).
- Verwendung nur im Innenbereich und Haushalt.
- Trennen Sie das Gerät von der Stromquelle oder schalten Sie die automatische Steuerung aus, wenn in der Umgebung Reinigungs- oder Wartungsarbeiten wie beispielsweise Fensterputzen vorgenommen werden.
- Bei der Verwendung eines Totmannschalters sollten Sie sicherstellen, dass andere Personen Abstand halten.
- Verwenden Sie das Gerät nicht, wenn in der Umgebung Reinigungs- oder Wartungsarbeiten wie beispielsweise Fensterputzen vorgenommen werden.
- Der Rohrmotor darf nur mit extraniedriger Sicherheitsspannung geliefert werden, entsprechend der Markierung auf dem Gerät.
- Die maximale Betriebstemperatur des Motors beträgt +45°C. Die maximale Ladetemperatur des Akkupacks beträgt +45°C.

- Dieses Gerät enthält nicht ersetzbare Batterien.

Wichtige Installationshinweise

WARNUNG: Wichtige Sicherheitshinweise. Befolgen Sie sämtliche Hinweise, da eine fehlerhafte Installation zu ernstesten Verletzungen führen kann.

- Dieser Motor kann nur mit weichen Materialien für die Antriebsteile verwendet werden.
- Gefährliche ungeschützte bewegliche Teile des Antriebs sollten mehr als 2,5m über dem Boden bzw. einer anderen Oberfläche, von der aus auf das Gerät zugegriffen werden kann, installiert werden.
- Installieren Sie das betätigende Element der Handauslösung auf einer Höhe von weniger als 1,8m.
- Das betätigende Element eines Totmannschalters sollte sich in Direktsicht des Antriebsteils befinden, aber entfernt von den beweglichen Teilen. Es sollte auf mindestens 1,5m Höhe installiert werden und nicht erreichbar für andere Personen sein.
- Die Masse und Maße der Antriebsteile sollte kompatibel sein mit dem Nenn Drehmoment und der Nennbetriebszeit.
- Die festen Steuerelemente sollten nach der Installation deutlich sichtbar sein.
- Das Antriebsteil sollte kompatibel sein mit dem Nenn Drehmoment 6.0N.m und der Nennbetriebszeit (12min).
- Minimaler Rohrdurchmesser: Ø35mm.
- Der Antrieb sollte auf einer Höhe von mindestens 2,5m oberhalb des Bodens bzw. einer anderen Oberfläche, von der aus das Gerät erreicht werden kann, installiert werden
- Die allpolige Trennung muss gemäß den Verdrahtungsregeln in die feste Verkabelung integriert werden.
- Das Gerät darf nur mit Schutzkleinspannung entsprechend der Kennzeichnung auf dem Gerät betrieben werden.
- Entfernen Sie vor der Installation des Laufwerks alle nicht benötigten Kabel oder Komponenten und schalten Sie alle Geräte aus, die nicht für den Betrieb benötigt werden.

FCC-Handbuch

FCC ID: ZY4CM06B

Regulierungsinformationen

1 FCC Information für Benutzer

Dieses Produkt enthält keine durch den Benutzer zu wartenden Komponenten und darf ausschließlich mit genehmigten Antennen verwendet werden. Jegliche Änderungen oder Modifizierungen des Produkts machen sämtliche regulatorischen Zertifikate und Genehmigungen ungültig.

2 FCC Hinweis zu elektronischen Emissionen

Dieses Gerät entspricht Abschnitt 15 der FCC-Richtlinien.

Bei Betrieb müssen die folgenden zwei Bedingungen erfüllt sein:

1. Dieses Gerät darf keine schädigenden Interferenzen verursachen
2. Dieses Gerät muss jede empfangene Interferenz akzeptieren, einschließlich Interferenz, die unerwünschten Betrieb zur Folge haben könnte.

3 FCC Funkstörungserklärung

Dieses Gerät wurde getestet. Es wurde festgestellt, dass es die Begrenzungen für ein digitales Gerät der Klasse B erfüllt, wie in Abschnitt 15 der FCC Richtlinien ausgeführt. Diese Begrenzungen dienen dazu, angemessene Sicherheit gegen schädigende Interferenzen zu wahren, wenn das Gerät in einer kommerziellen Umgebung betrieben wird. Dieses Gerät erzeugt und nutzt Hochfrequenzenergie und kann dieselbe ausstrahlen. Wenn es nicht gemäß den Hinweisen installiert und verwendet wird, kann es schädigende Interferenzen für Funkgeräte verursachen. Der Betrieb dieses Geräts in einer Wohnumgebung kann schädigende Interferenzen verursachen. In diesem Fall muss der Benutzer die Interferenz auf seine eigenen Kosten korrigieren. Sollte das Gerät schädigende Interferenzen für Radio- oder Fernsehempfang verursachen, was durch das An- und Abschalten des Geräts festgestellt werden kann, sollte der Benutzer versuchen, die Interferenz mit einer oder mehreren der folgenden Methoden zu korrigieren:

- Richten Sie die Empfangsantennen neu aus oder platzieren Sie sie anders.
- Vergrößern Sie den Abstand zwischen dem Gerät und dem Empfänger
- Verbinden Sie das Gerät mit einer Steckdose eines anderen Stromkreises als jener, mit dem der Empfänger verbunden ist
- Bitten Sie den Händler oder einen erfahrenen Radio-/TV-Techniker um Rat

Dieses Gerät entspricht den FCC-Grenzwerten für die Strahlenbelastung, die für eine unkontrollierte Umgebung festgelegt wurden. Dieses Gerät sollte mit einem Mindestabstand von 20 cm zwischen dem Strahler und Ihrem Körper installiert und betrieben werden.

EU-Konformitätserklärung

Hiermit erklärt Coulisse, dass der Funkgerätetyp CM-06 die Richtlinie 2014/53/EU erfüllt. Der vollständige Text der EU-Konformitätserklärung ist im Internet unter folgender Adresse verfügbar: support.motionblinds.com

- Frequenzbereich: 433 MHz, HF-Leistung: <3 dBm
- Frequenzbereich BLE: 2402 - 2480 MHz, HF-Leistung: <20 dBm EIRP

i Tasten und Funktionen

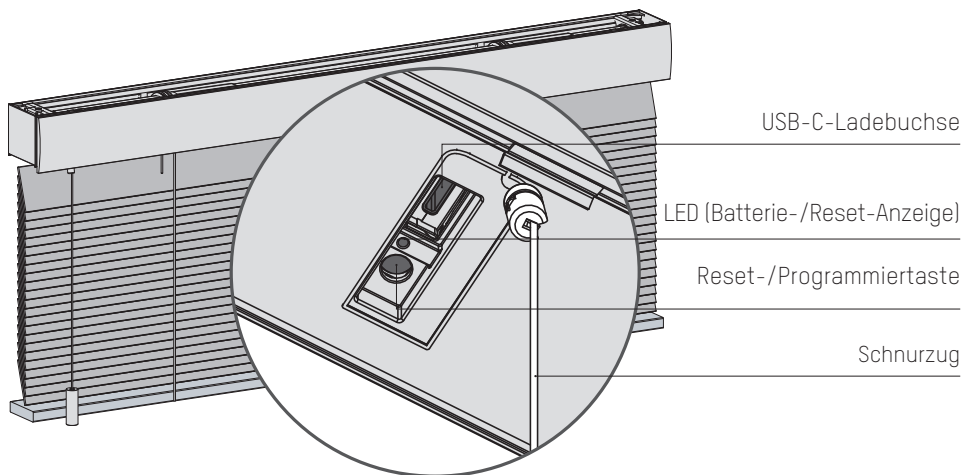

i Suchen Sie die Programmtaste

Rollo

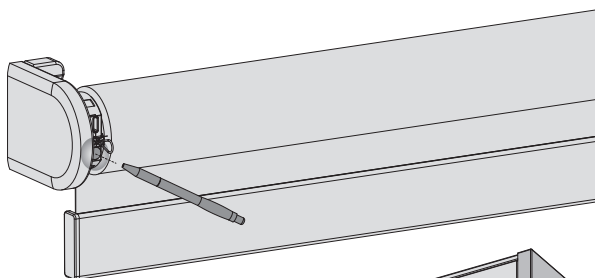

Raffrollo

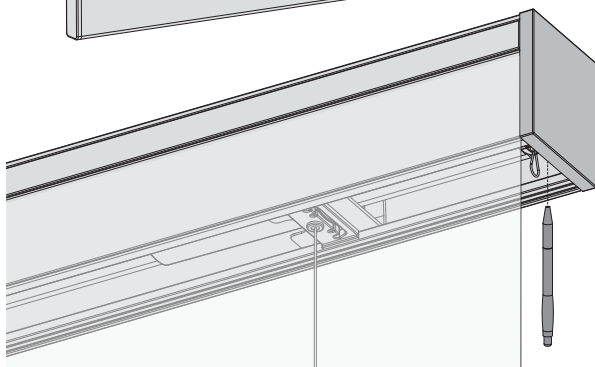

1 Jalousie installieren

Folgen Sie den Schritten in der Montageanleitung, um die Jalousie zu montieren.

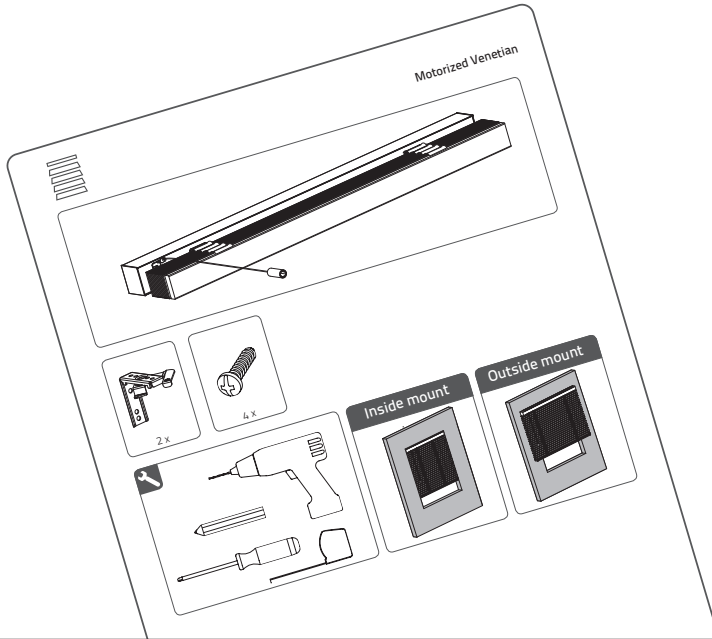

2 Aktivieren Sie das Jalousie

Um die Jalousie zu aktivieren, schließen Sie es über ein USB-C-Kabel an eine standardmäßige USB-C 5V-Stromversorgung an. Das kann z. B. das Netzteil Ihres iPhones sein.

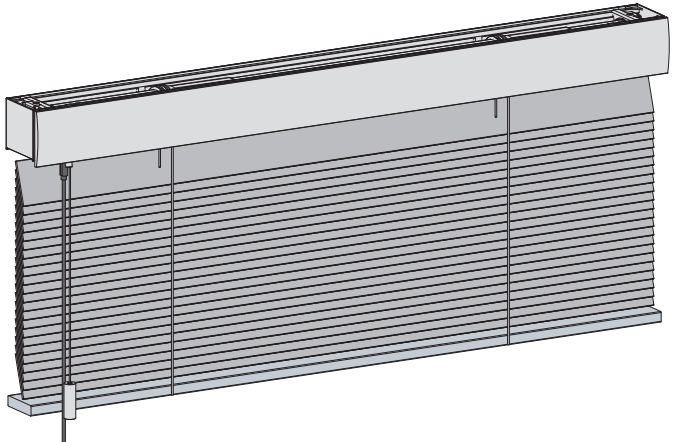
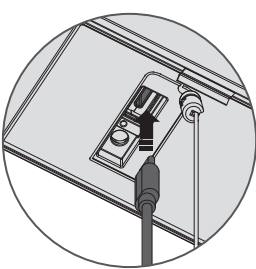

3 Die Motion Blinds bluetooth app herunterladen

Laden Sie die Motion Blinds bluetooth app aus dem App Store herunter.



App Store
Laden Sie die
MotionBlinds
Bluetooth herunter
rtube.nl/red1614



Google Play
Laden Sie die
MotionBlinds
Bluetooth herunter
rtube.nl/red1615

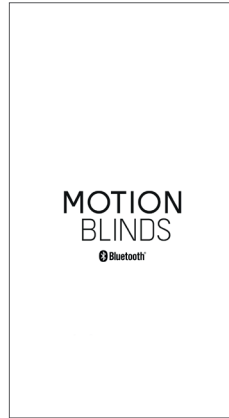

4 Jalousie einrichten

Öffnen Sie die MotionBlinds Bluetooth-App und tippen Sie auf das +-Zeichen. Die App wird Sie nun durch den Einrichtungsprozess führen.

Die Endpositionen der Jalousien, oben und unten, sind vorprogrammiert. Diese können durch Befolgen der Schritte in der App geändert werden.



5 Ausblenden des MotionBlinds-Konfigurationscode

Schieben Sie das Schnurgewicht nach oben und drehen Sie sie um eine Vierteldrehung, um den Motionblinds-Konfigurationscode in des Schnurgewicht zu verbergen.

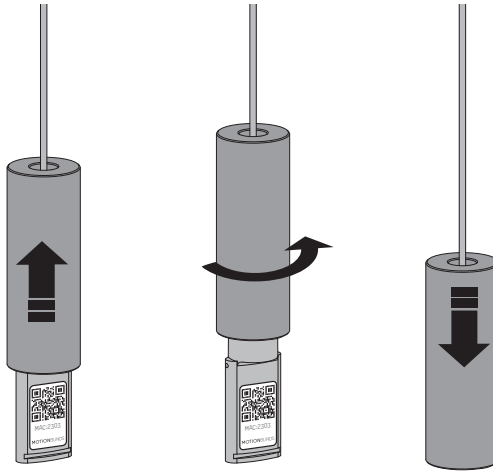

8

6 Anpassungen

Endlagen ändern :

Wenn die Endpositionen der Jalousien nicht korrekt sind, öffnen Sie bitte die Einstellungen Ihres Jalousie und passen Sie die untere/obere Position an.

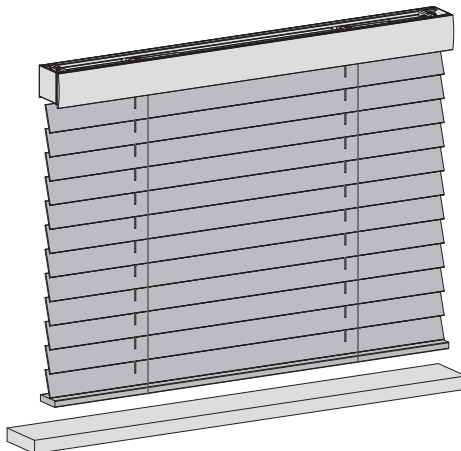

i Mit einer Fernbedienung koppeln

- 1** Wählen Sie einen Kanal auf der Fernbedienung und drücken Sie die Programmtaste am Motor, um den Programmmodus zu aktivieren. Die Jalousie beginnt auf und ab zu fahren.

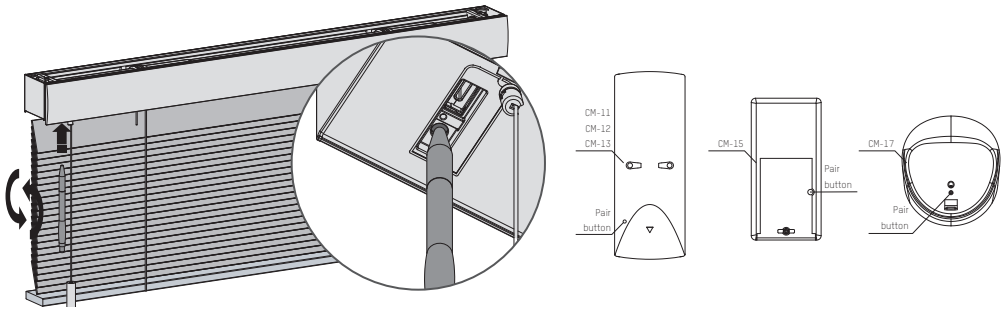

- 2** Drücken Sie die Kopplungstaste auf der Rückseite der Fernbedienung, um die Jalousieanlage mit dem ausgewählten Kanal zu koppeln, woraufhin die Jalousieanlage kurz aufhört zu laufen.
- 3** Drücken Sie kurz die Programmtaste, um den Programmmodus zu deaktivieren. Die Jalousie hört auf schrittweise zu bewegen, und kann bedient werden.

i Koppeln mit einer Bridge

Mit der MotionBlinds Bridge können Sie weitere Optionen freischalten, wie z. B. Sprachassistenten und die Möglichkeit, Ihre Jalousien zu steuern, wenn Sie nicht zu Hause sind.



App Store
Laden Sie die
MotionBlinds Wi-Fi App
herunter
rtube.nl/red981



Google Play
Laden Sie die
MotionBlinds
Wi-Fi App herunter
rtube.nl/red982



i Jalousie aufladen

Um die Jalousie aufzuladen, schließen Sie es über ein USB-C-Kabel an eine Standard-USB-C-5V-Stromversorgung an. Das kann z. B. das Netzteil Ihres iPhones sein.

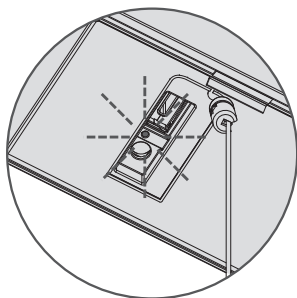

LED blinkt rot während
des Betriebs;
Batterie aufladen

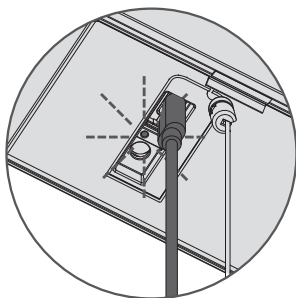

LED blinkt grün;
Batterie wird
geladen

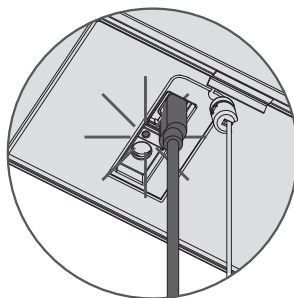

LED leuchtet dauer-
haft grün; Batterie ist
vollständig geladen

10

i Rücksetzen der Verbindung

Halten Sie die Programmier Taste 10 Sekunden lang gedrückt, um die Verbindung zwischen dem Jalousie und der App zu löschen. Die LED leuchtet 5 Mal auf und die Jalousie fährt einmal auf und ab, um anzuzeigen, dass die Verbindung zurückgesetzt wurde. Nun kann das Jalousie wieder verbunden werden.

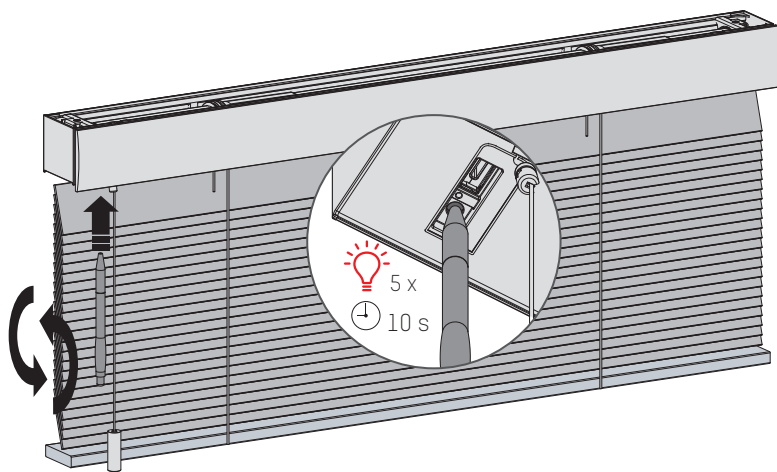

i Jalousie zurücksetzen

Das Zurücksetzen des Jalousie hat zur Folge, dass die Endlagen und Verbindungen des Jalousien los mit Apps und Fernbedienungen gelöscht werden. Drücken Sie kurz die Programmtaste, um den Programmmodus zu aktivieren. Die Jalousie beginnt auf und ab zu fahren. Halten Sie die Reset-/ Programmtaste mindestens 20 Sekunden lang gedrückt, um die Jalousie zurückzusetzen. Die Jalousie stoppt den Lauf zweimal. Nach dem zweiten Stopp macht die Jalousie einen zusätzlichen Schritt, um anzuzeigen, dass es zurückgesetzt wurde.

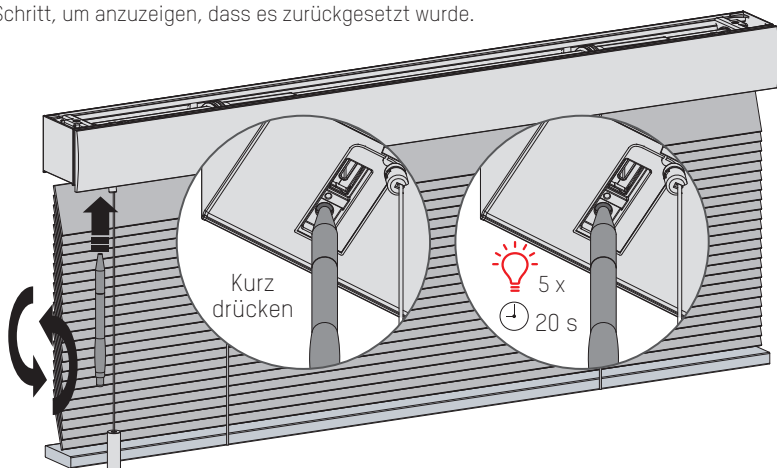

PROGRAMMIEREN DER FERNBEDIENUNG

1 Mit einer Fernbedienung koppeln

Alle MOTION Blinds-Fernbedienungen können mit dem Jalousie-Motor gekoppelt werden.

- 1 Kanal auf der Fernbedienung auswählen und die Programmier-taste am Motor betätigen, um den Programmiermodus zu aktivieren. Das Jalousie beginnt mit einer stufenartigen Hoch-/Runterbewegung.

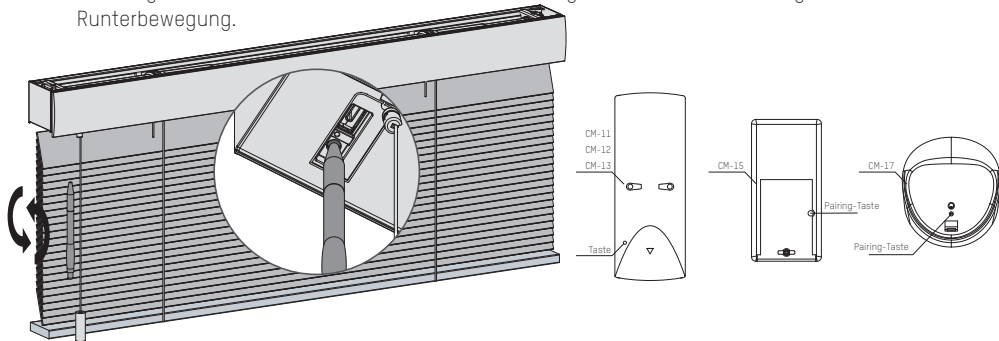

- 2 Pairing-Taste an der Rückseite der Fernbedienung betätigen, um den Jalousie-Motor mit dem gewählten Kanal zu koppeln. Die stufenartige Bewegung wird beendet und signalisiert damit, dass die Fernbedienung mit dem Jalousie-Motor gekoppelt wurde.
- 3 Programmier-taste kurz drücken, um den Programmiermodus zu deaktivieren. Das Jalousie beendet die stufenartige Bewegung und ist betriebsbereit.

14

2 Rotationsrichtung überprüfen

! WARNUNG: Gefahr der Beschädigung. Jalousie anhalten, bevor es die Endpositionen erreicht.

- 1 Runter-Taste kurz drücken, um zu prüfen, ob das Jalousie korrekt nach unten entrollt. Wenn das Jalousie hochfährt, muss die Rotationsrichtung geändert werden.
- 2 Hoch- und Runter-Taste gleichzeitig drücken, um die Rotationsrichtung zu ändern.

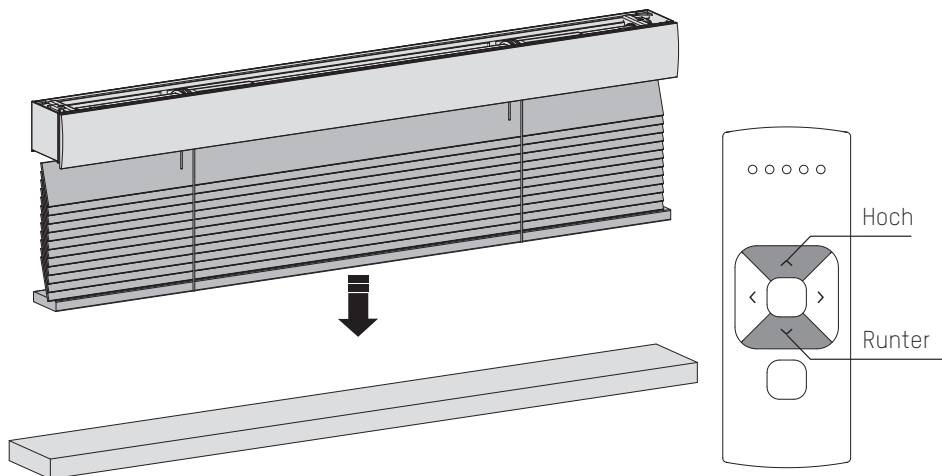

3 Einstellen der untersten Position

Runter-Taste drücken und gedrückt halten, bis das Jalousie die gewünschte unterste Position erreicht hat. **WARNUNG:** Risiko der Beschädigung. Jalousie langsam in die unterste Position bringen.

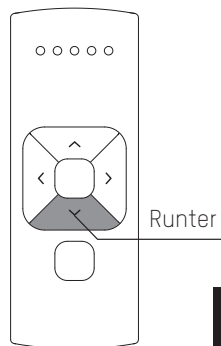
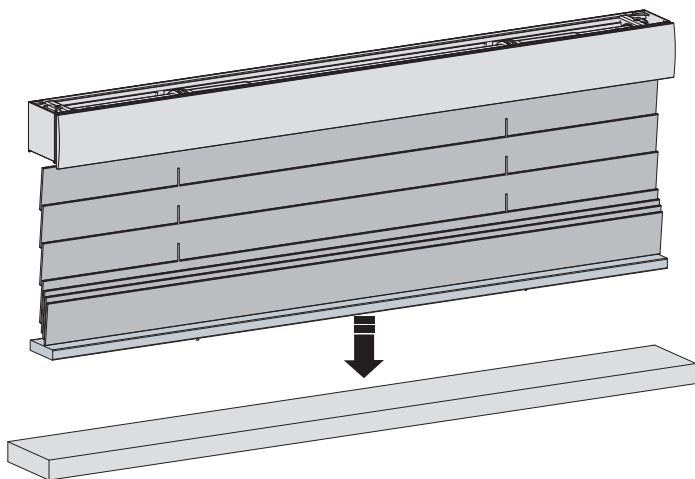

4 Speichern der untersten Position

Mitte- und Hoch-Taste gleichzeitig gedrückt halten, bis das Jalousie die stufenartige Bewegung unterbricht und erneut beginnt. Die unterste Position wurde gespeichert.

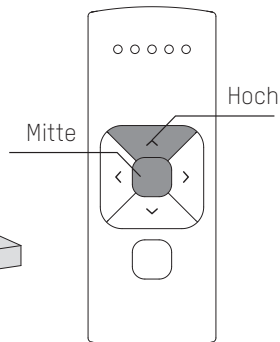
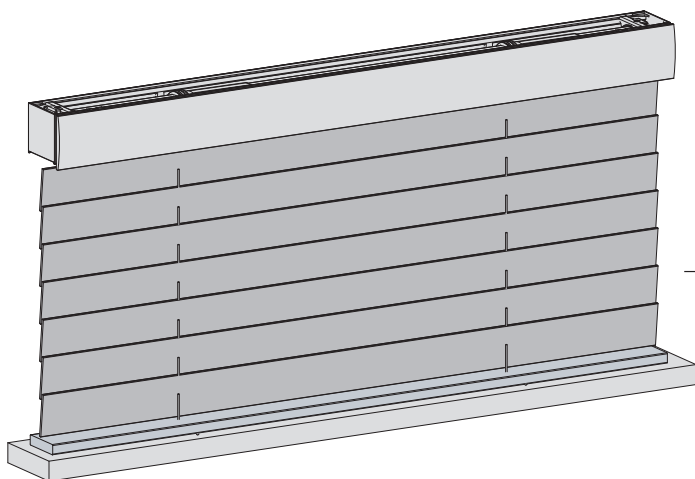

5 Einstellen der obersten Position

Hoch-Taste drücken und gedrückt halten, bis das Jalousie die gewünschte oberste Position erreicht.

WARNUNG: Gefahr der Beschädigung.

Jalousie langsam in die oberste Position bringen.

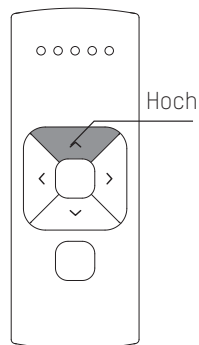
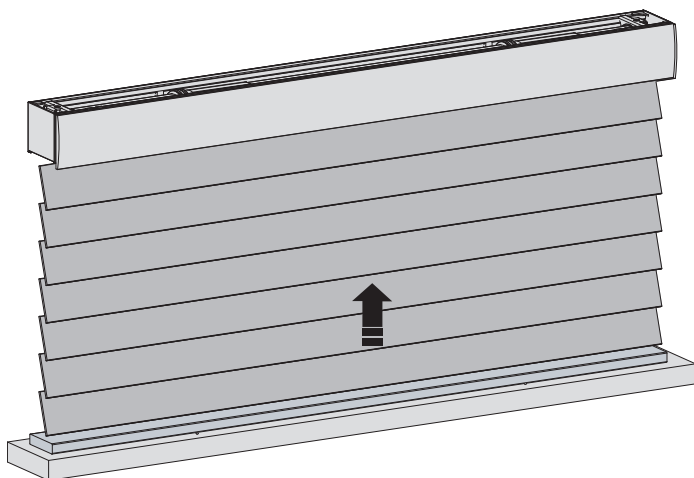

16

6 Speichern der obersten Position

Mitte- und Runter-Taste gleichzeitig gedrückt halten, bis das Jalousie die stufenartige Bewegung unterbricht und wieder beginnt.

Die oberste Position wurde gespeichert.

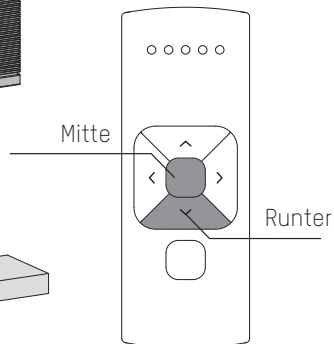
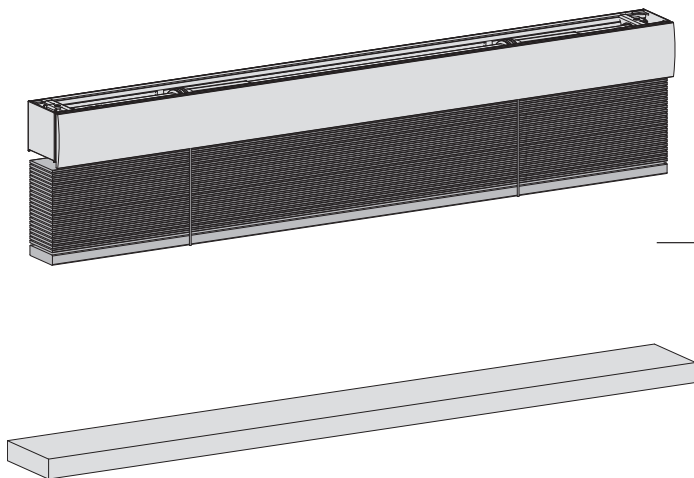

7 Einstellen der bevorzugten Position (optional)

- 1 Jalousie in die gewünschte bevorzugte Position bewegen.
- 2 Mitte-Taste gedrückt halten, um diese bevorzugte Position zu speichern. Die stufenartige Bewegung des Jalousies hört auf und signalisiert, dass die bevorzugte Position gespeichert wurde.

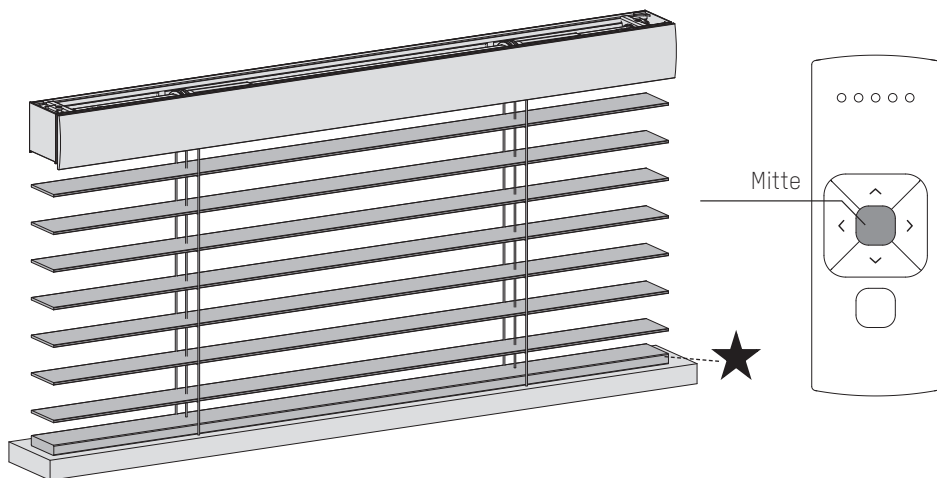

8 Programmiermodus deaktivieren

Programmiertaste kurz drücken, um den Programmiermodus zu deaktivieren. Das Jalousie beendet die stufenartige Bewegung und ist betriebsbereit.

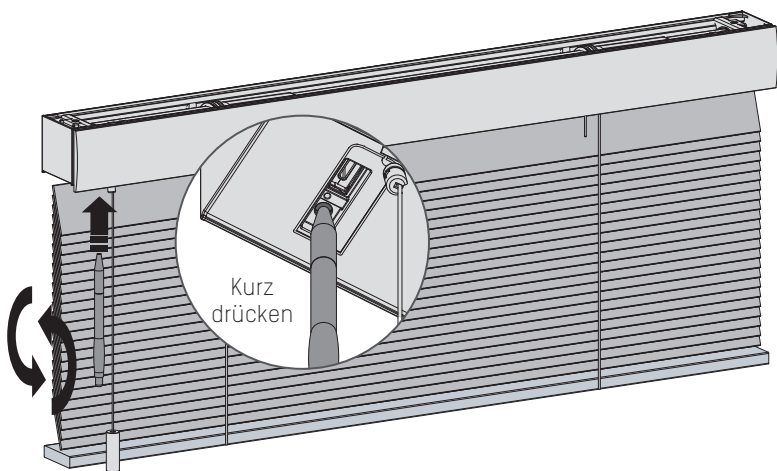

9 Speichern der bevorzugten Position

Wenn keine bevorzugte Position eingestellt ist, Rollo zunächst in die bevorzugte Position bringen. Wenn sich das Rollo in der bevorzugten Position befindet, Schnurzug gezogen halten, bis das Rollo eine stufenartige Hoch-/Runterbewegung macht (ca. 7 Sekunden).

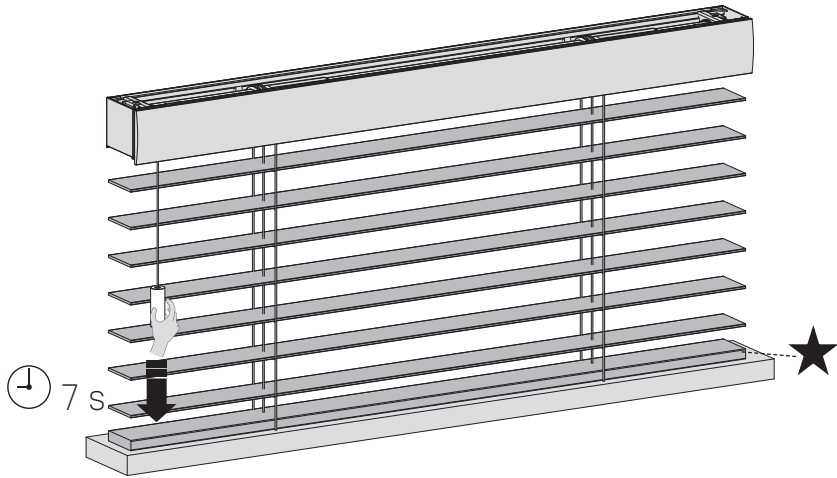

18

10 Bevorzugte Position des Rollos überprüfen

Wenn sich das Rollo nicht in der bevorzugten Position befindet, Schnurzug 5 Sekunden lang gezogen halten und das Rollo fährt in die bevorzugte Position.

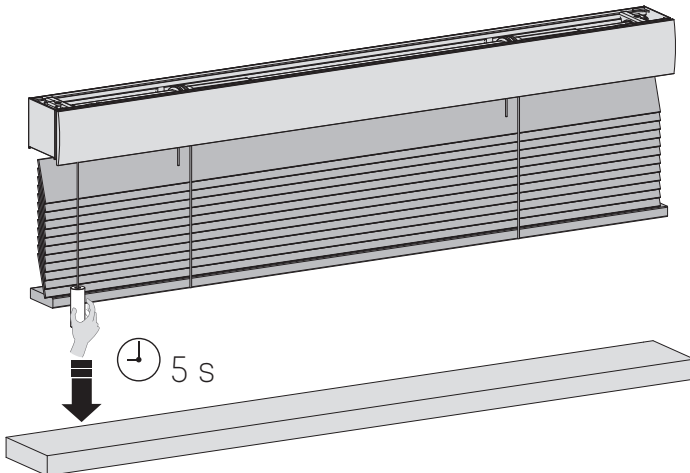

11 Speichern der neuen bevorzugten Position

Um die bisherige bevorzugte Position zu löschen, Rollo zunächst in die aktuelle bevorzugte Position bringen. (Schritt 10) Schnurzug so lange gezogen halten, bis das Rollo die stufenartige Hoch-/Runterbewegung einmal ausführt (ungefähr 7 Sekunden). Die bisherige bevorzugte Position wurde gelöscht. Schritt 9 befolgen, um die neue bevorzugte Position einzustellen.

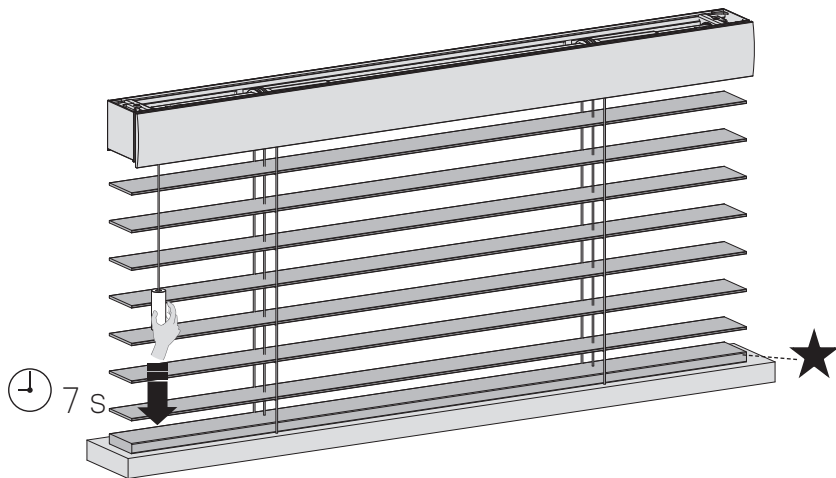

i Deaktivieren der Direktsteuerung auf der Fernbedienung (Nicht empfohlen bei Jalousien)

Durch Drücken der Hoch- oder Runter-Taste auf der Fernbedienung fährt das Jalousie direkt in seine Endpositionen (Direktsteuerung). Damit das Jalousie kleinere, stufenartige Hoch-/Runterbewegungen anhand der Hoch-/Runter-Taste macht, kann die Direktsteuerung deaktiviert werden. Nun fährt das Jalousie nur noch direkt in seine Endpositionen, wenn die Hoch- oder Runter-Taste länger als zwei Sekunden gedrückt wird.

1. Programmier Taste am Motor betätigen, um den Programmiermodus zu aktivieren. Das Jalousie beginnt mit einer stufenartigen Bewegung.
2. Programmier Taste gedrückt halten, bis das Jalousie die stufenartige Bewegung beendet (ca. 5 Sekunden), um die Direktsteuerung zu aktivieren oder zu deaktivieren.

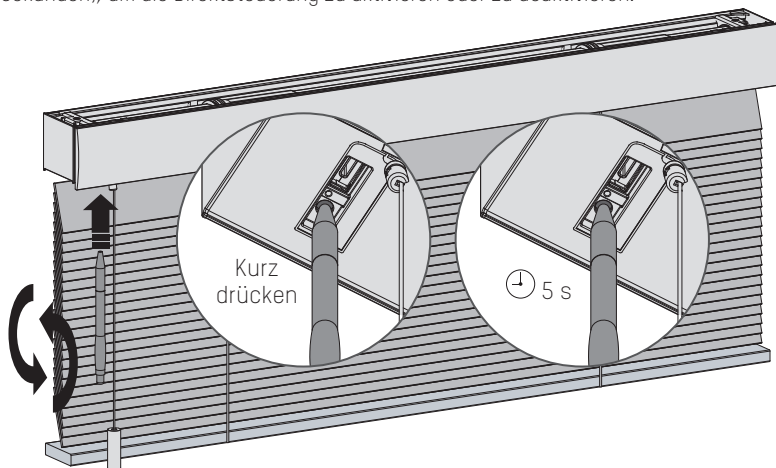

FAQ

i Aktivieren/Deaktivieren des Motors (Transportmodus)

Um eine Beschädigung des Jalousie zu vermeiden, verfügt der Motor über einen Transportmodus, der sicherstellt, dass das Jalousie nicht vor der Montage in Betrieb genommen wird.

- 1** Programmieraste gedrückt halten und zweimal am Schnurzug ziehen, um den Motor zu aktivieren oder zu deaktivieren. (Bei aktiviertem Motor leuchtet eine grüne LED, bei deaktiviertem Motor leuchtet eine rote LED)

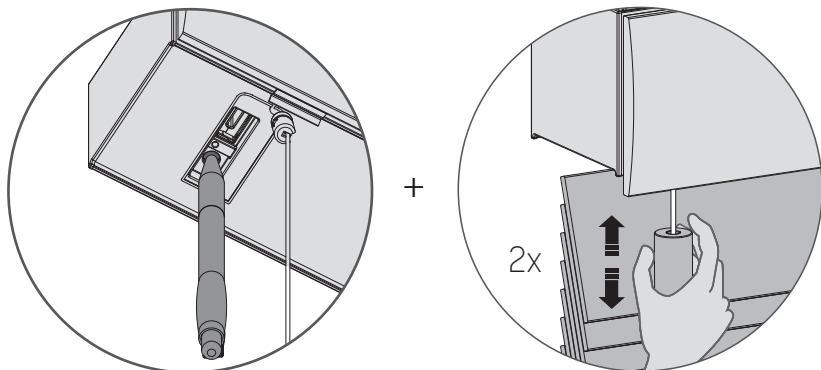

Problem	Ursache	Lösung
Jalousie funktioniert nicht.	Motor ist im Transportmodus.	Motor aktivieren. Siehe Seite 6/22.
	Batterie des Motors ist leer.	Motor aufladen. Siehe Seite 10.
	Batterie der Fernbedienung ist leer. (LEDs der Fernbedienung blinken schnell.)	Batterie wechseln in der Fernbedienung. Siehe Gebrauchsanweisung der Fernbedienung.
	Batterie der Fernbedienung wurde falsch eingelegt.	Batterie wechseln in der Fernbedienung. Siehe Gebrauchsanweisung der Fernbedienung.
	Funkstörung	Sicherstellen, dass die Antenne des Motors sich nicht neben metallischen Objekten befindet.
	Der Abstand zwischen Smartphone/Bridge/ Fernbedienung zum Motor ist zu groß.	Näher zum Motor bewegen.
	Die Fernbedienung ist nicht mit dem Jalousie-Motor gekoppelt.	Fernbedienung mit dem Motor koppeln. Siehe Seite 9.
Motor-LED blinkt rot.	Die Batterie des Motors ist leer.	Motor aufladen. Siehe Seite 10.
Jalousie-Motor lädt nicht auf.	Ladegerät ist nicht angeschlossen oder funktioniert nicht.	Anderes Ladegerät ausprobieren oder sicherstellen, dass das Ladegerät mit einer Stromquelle verbunden ist.
Mehrere motoren reagieren auf eine Fernbedienung. (Es gelingt nicht, einen einzelnen Jalousie-Motor zu programmieren)	Mehrere Motoren sind mit einem einzigen Kanal gekoppelt.	Jalousie-Motor mit einem freien Kanal koppeln oder die Einzelauswahl verwenden, um den Jalousie-Motor zu programmieren.
Jalousie bewegt sich stufenartig.	1) Keine Endpositionen eingestellt. 2) Direktsteuerung ist deaktiviert.	1) Endpositionen einstellen. Siehe Seite 7, 15-16. 2) Direktsteuerung aktivieren. Siehe Seite 18.
Bevorzugte Position kann nicht eingestellt werden	Es sind keine Endpositionen eingestellt.	Endpositionen einstellen. Siehe Seite 7, 15-16.
Jalousie fährt zu weit nach unten.	Endpositionen sind falsch eingestellt.	Endpositionen neu einstellen. Siehe Schritt 7, 15-16.
Jalousie bewegt sich in die entgegengesetzte Richtung.	Die Rotationsrichtung ist falsch eingestellt.	Rotationsrichtung ändern. Siehe Seite 14.
Das Jalousie bewegt sich kontinuierlich hoch und runter.	Das Jalousie befindet sich im Programmiermodus.	Programmiertaste am Motor betätigen, um den Programmiermodus zu verlassen.
Die Firmware des Jalousie-Motors lässt sich nicht auf die neueste Version aktualisieren.	Die Bluetooth-Verbindung des Jalousie-Motors ist nicht stabil.	1) Die App schließen und erneut mit dem Motor verbinden. 2) Motor deaktivieren und erneut aktivieren, dann das Update erneut starten. Siehe Seite 22