

Gebrauchsanweisung

Jalousie

Rohrmotor CM-06-E-V

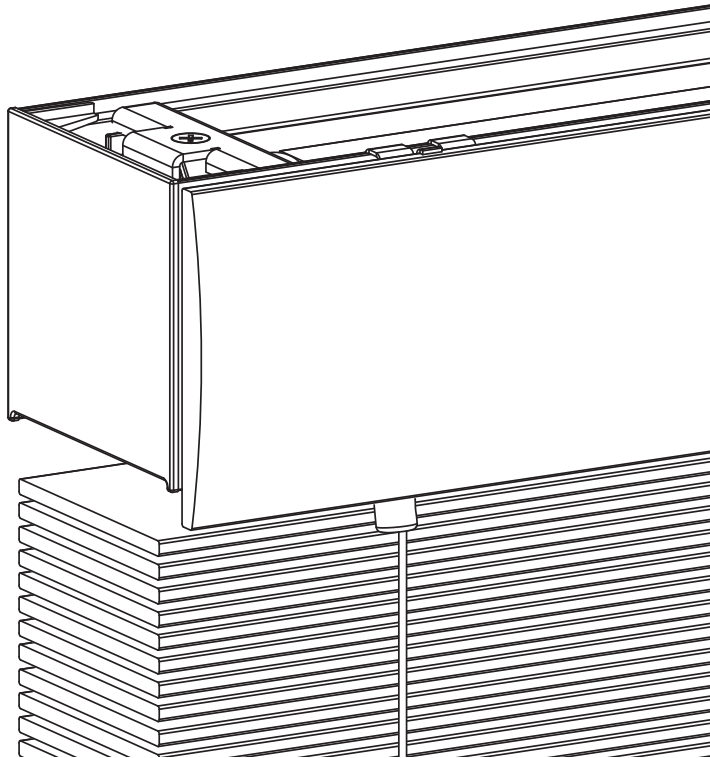

ACHTUNG

Lesen Sie die Gebrauchsanweisung sorgfältig vor der Montage und Verwendung des Produkts. Montage kann durch Nicht-Profis gemacht sein. Nur für den Innenbereich.

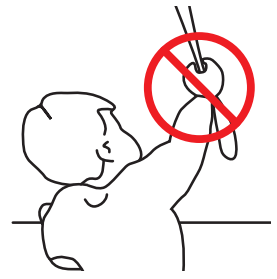

- Kleine Kinder können durch Schlingen in Zugschnüren, Ketten, Gurten und innen befindlichen Schnüren zum Betätigen des Produktes stranguliert werden.
- Schnüre sind aus der Reichweite von Kindern zu halten, um Strangulierung und Verwicklung zu vermeiden.

- Der Hals eines Kindes kann in Schnüre verwickelt werden.
- Betten, Kinderbetten und Möbel sind entfernt von Schnüren für Fensterdekorationen aufzustellen.
- Schnüre dürfen nicht miteinander verknüpft werden.
- Es ist sicherzustellen, dass sich Schnüre nicht verwickeln und eine Schlinge bilden.

Reinigung

Befolgen Sie bei der Reinigung des Systems und der einzelnen Komponenten diese allgemeinen Regeln:

- Verwenden Sie ein feuchtes, weiches und fusselfreies Tuch. Achten Sie darauf, dass keine Feuchtigkeit in Öffnungen eindringt.
- Verwenden Sie keine Sprays, Lösungsmittel, Alkohol oder Scheuermittel.

Service & Support

Führen Sie Reparaturen nie selbst durch. Versuchen Sie nicht das System zu öffnen oder auseinanderzunehmen. Sie riskieren einen Elektroschock und setzen gegebenenfalls die Garantie außer Kraft. Es befinden sich keine durch den Benutzer zu wartenden Teile im Inneren des Systems.

Garantieservice

Folgen Sie zunächst den Hinweisen dieser Bedienungsanleitung. Sollte das Produkt beschädigt sein oder nicht

korrekt funktionieren, wenden Sie sich bitte an einen Vertragshändler vor Ort, um gegebenenfalls die Produktgarantie in Anspruch zu nehmen.

Recycling

Dieses Zeichen bedeutet, dass das vorliegende Produkt innerhalb der EU nicht zusammen mit dem Hausmüll entsorgt werden darf. Um mögliche Umwelt- oder Gesundheitsschäden durch unkontrollierte Abfallentsorgung zu vermeiden, sollten Sie dieses Produkt von anderen Abfällen trennen und es verantwortungsbewusst recyceln, damit die darin enthaltenen Rohstoffe nachhaltig wiederverwertet werden können. Verwenden Sie zur Rückgabe Ihres gebrauchten Geräts bitte die entsprechenden Rückgabe- und Sammelsysteme, oder wenden Sie sich an den Händler, bei dem das Produkt gekauft wurde. Er kann dieses Produkt annehmen und einer umweltfreundlichen Wiederverwertung zuführen.



IP 20



Conforms to
UL Std. 325
Certified to
CSA Std. C22.2#247

i Tasten und Funktionen

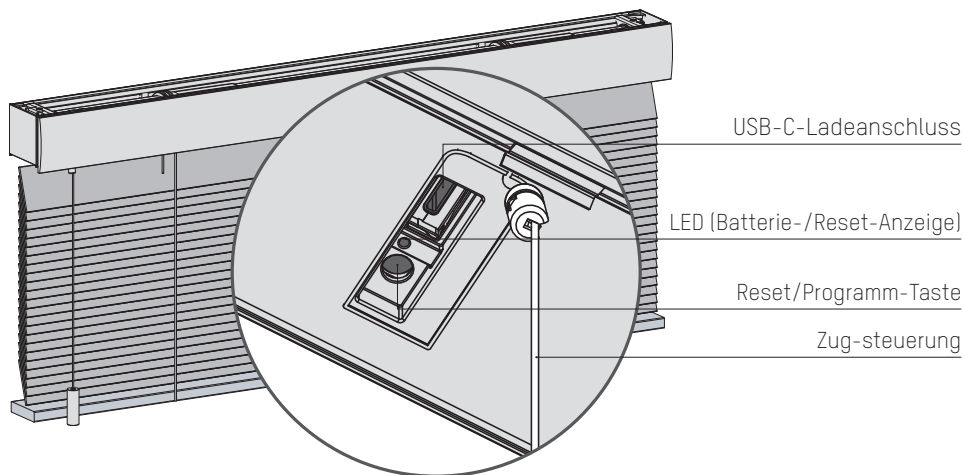

i Programm-Modi

Wenn ein USB-C-Kabel angeschlossen und mit Strom versorgt wird, ändert sich die Funktion der Reset-/Programmtaste automatisch, so dass die Endpositionen mit dieser Taste eingestellt werden können. Solange das USB-C-Kabel angeschlossen und mit Strom versorgt ist, können die Standard-Reset-/Programmfunktionen nicht verwendet werden.

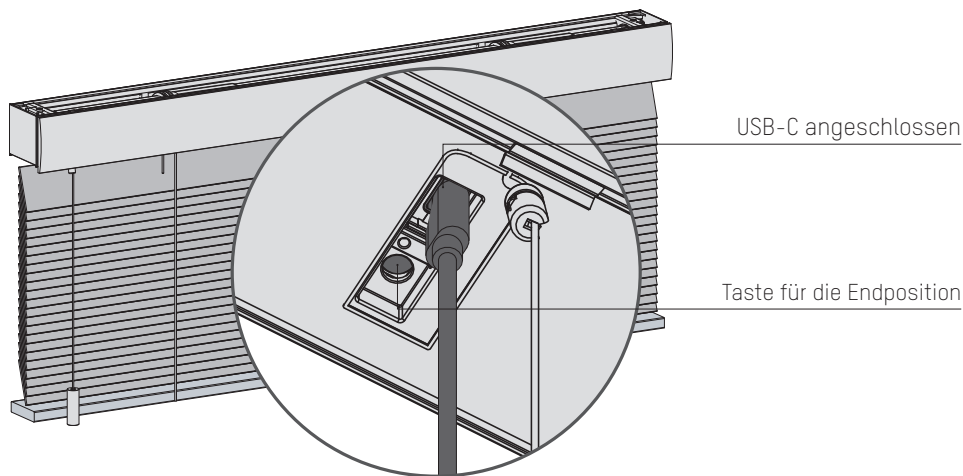

1 Jalousie installieren

Folgen Sie den Schritten in der Montageanleitung, um das Jalousie zu montieren.

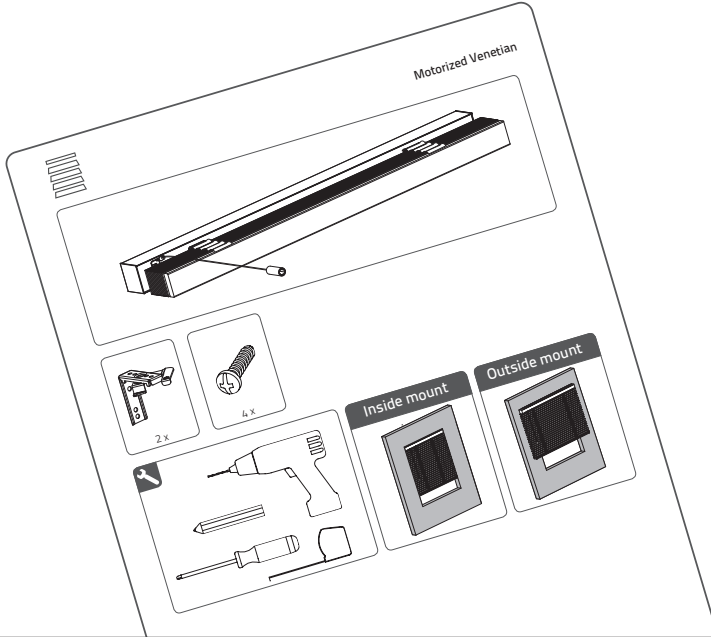

4

2 Aktivieren Sie das Jalousie

Um das Jalousie zu aktivieren, schließen Sie es über ein USB-C-Kabel an eine standardmäßige USB-C 5V-Stromversorgung an. Das kann z. B. das Netzteil Ihres Smartphones sein.

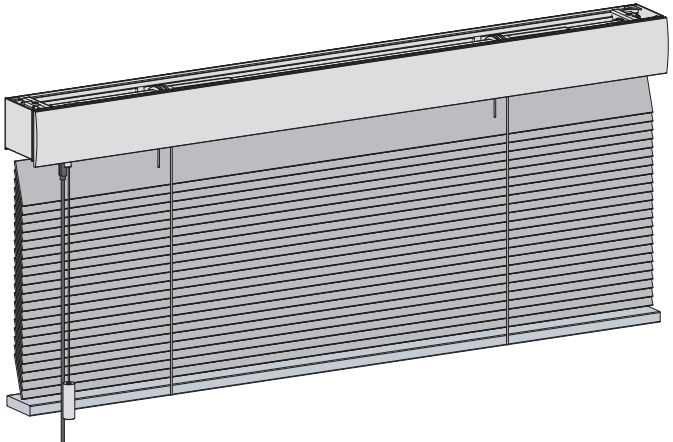
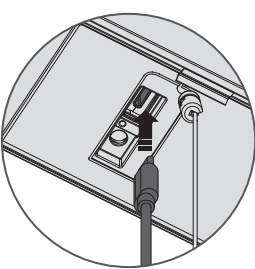

3 Eve MotionBlinds zu Ihrer Plattform hinzufügen

Fügen Sie Eve MotionBlinds zu der Plattform Ihrer Wahl hinzu und stellen Sie sicher, dass Sie einen kompatiblen Thread Border Router haben.

Weitere Informationen: motionblinds.com/eve/matter



4 Jalousie einrichten

Jetzt können Sie Eve MotionBlinds in nur wenigen Schritten zu Ihrem Smart Home hinzufügen, indem Sie den Matter Setup Code mit der App Ihrer bevorzugten Plattform scannen. Scannen Sie den Matter Setup Code, um ihn Ihrer Plattform hinzuzufügen.

Eve MotionBlinds benötigt Endpositionen, um richtig zu funktionieren. Die Endlagen können auf 2 Arten programmiert werden. In der Eve App oder über die taste für die Endposition an Ihrer Jalousie. (Schritt 5)

Nach dem Scannen können Sie Ihren Matter Setup Code ausblenden.

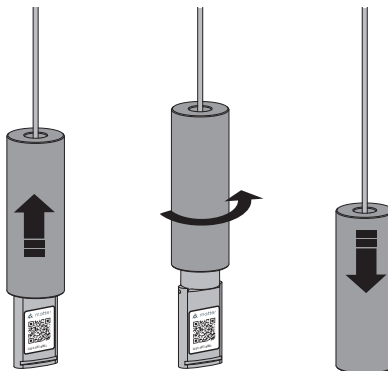

5 Endpositionen einstellen

Die Endpositionen lassen sich über die App, aber auch durch Betätigen der Endposition-Taste am Motor einstellen. 1: Um in diesen Programmmodus zu kommen, stellen sie sicher, dass das USB-C-Kabel angeschlossen und mit Strom versorgt ist (siehe Seite 3). 2: Dazu am Schnurzug ziehen und gezogen halten, bis das Jalousie die unterste Position erreicht hat. Wenn das Jalousie sich in die entgegengesetzte Richtung bewegt, Schnurzug loslassen, dann erneut ziehen und halten.

Wiederholen, bis die gewünschte unterste Position erreicht ist.

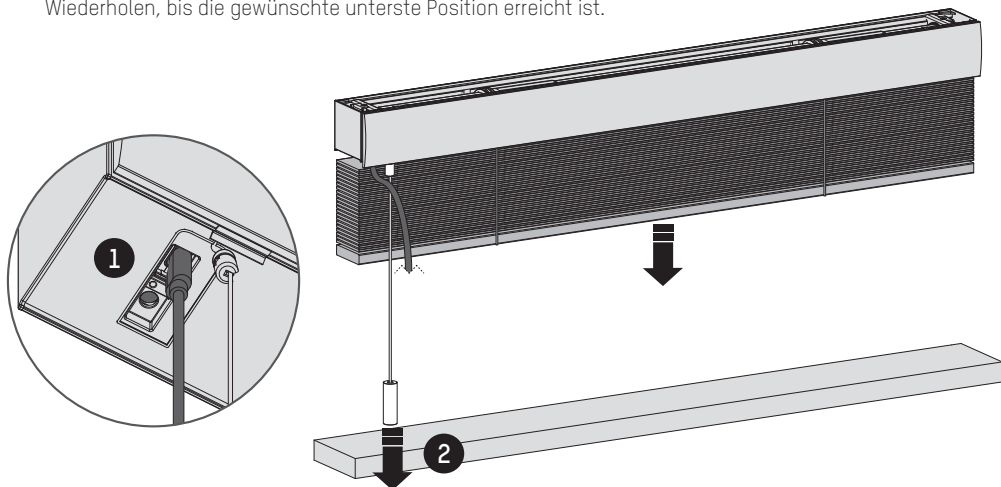

6

6 Speichern der untersten Position

Wenn sich das Jalousie in der untersten Position befindet, Taste gedrückt halten, bis das Jalousie hoch- und runterfährt, um die gewünschte unterste Position zu speichern.

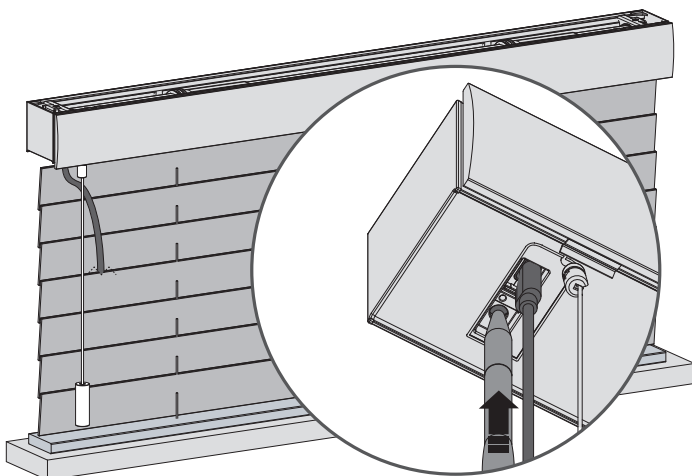

7 Jalousie in die oberste Position bringen

Am Schnurzug ziehen und gezogen halten, bis das Jalousie die oberste Position erreicht hat.

WARNUNG: Risiko der Beschädigung. Jalousie langsam in die oberste Position bringen. Wenn das Jalousie sich in die entgegengesetzte Richtung bewegt, Schnurzug loslassen, dann erneut ziehen und halten.

Wiederholen, bis die gewünschte oberste Position erreicht ist.

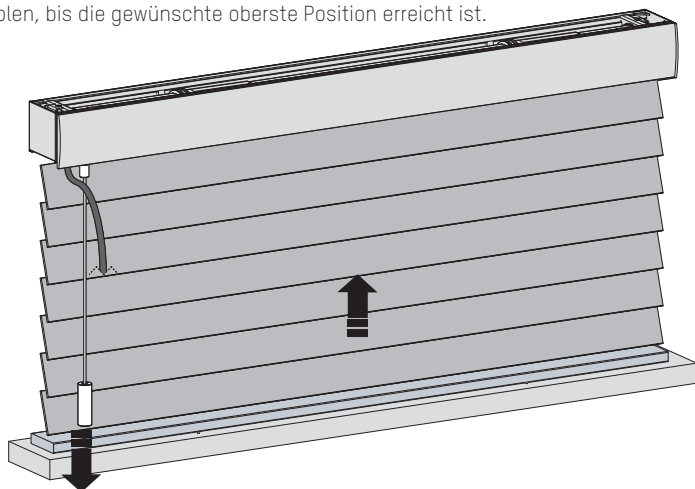

8 Speichern der obersten Position

Wenn sich das Jalousie in der obersten Position befindet, Taste gedrückt halten, bis das Jalousie hoch- und runterfährt, um die gewünschte oberste Position zu speichern.

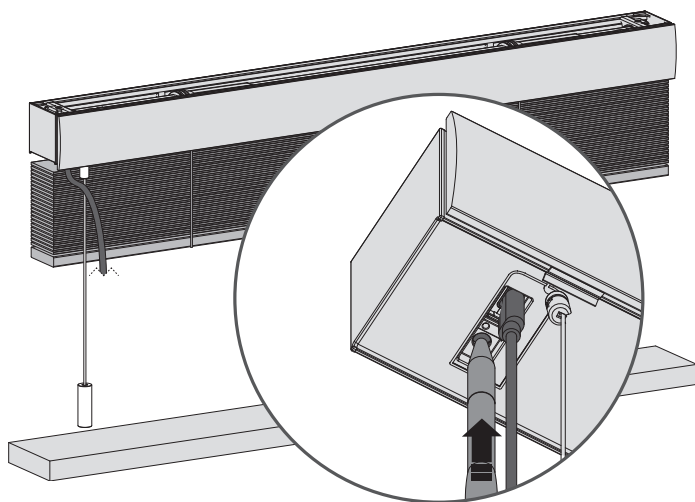

9 Endpositionen ändern

Zum Ändern einer der Endpositionen muss das Jalousie in die zu ändernde Endposition gebracht werden. Am Schnurzug ziehen und warten, bis das Jalousie die zu ändernde Endposition erreicht hat.

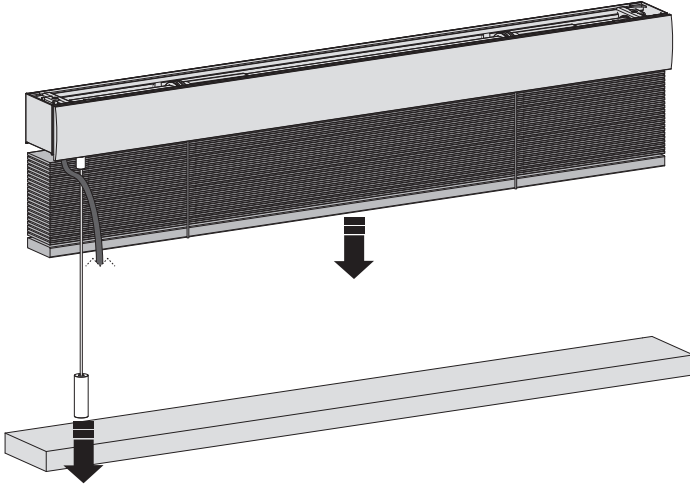

8

10 Löschen der (untersten/obersten) Position

Programmiertaste für die Endposition 3 Sekunden lang gedrückt halten, um die (unterste/oberste) Position zu löschen. Das Jalousie macht eine einzige stufenartige Hoch-/Runterbewegung und signalisiert damit, dass die Endposition gelöscht wurde. Es kann nun eine neue (unterste/oberste) Position eingestellt werden.

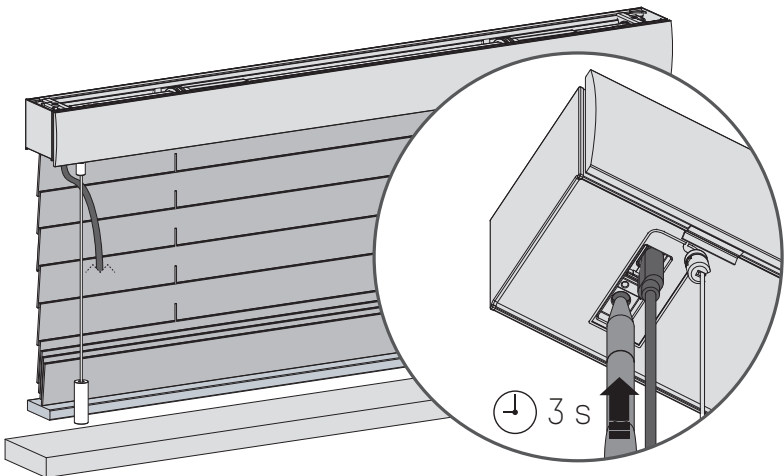

11 Jalousie in die neue (unterste) Position bringen

Am Schnurzug ziehen und gezogen halten, bis das Jalousie die unterste Position erreicht hat. Wenn das Jalousie sich in die entgegengesetzte Richtung bewegt, Schnurzug loslassen, dann erneut ziehen und halten.

Wiederholen, bis die gewünschte unterste Position erreicht ist.

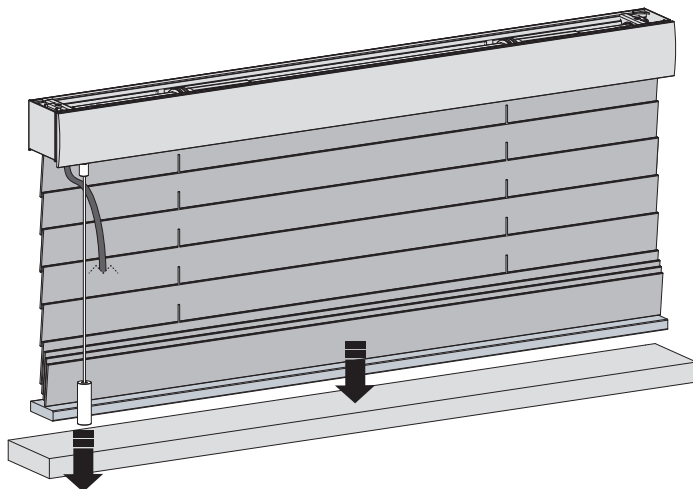

12 Speichern der (untersten) Position

Wenn sich Ihr Jalousie in der untersten Position befindet, Taste gedrückt halten, bis das Jalousie hoch- und runterfährt, um die gewünschte unterste Position zu speichern.

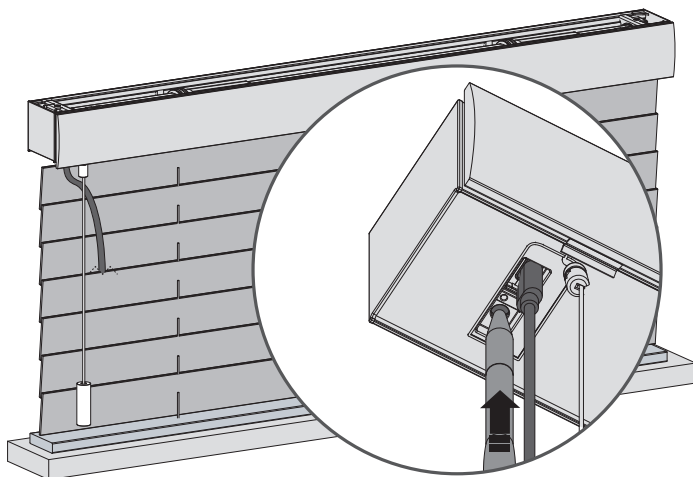

13 Speichern der bevorzugten Position

Wenn keine bevorzugte Position eingestellt ist, Jalousie zunächst in die bevorzugte Position bringen. Wenn sich das Jalousie in der bevorzugten Position befindet, Schnurzug gezogen halten, bis das Jalousie eine stufenartige Hoch-/Runterbewegung macht (ca. 7 Sekunden).

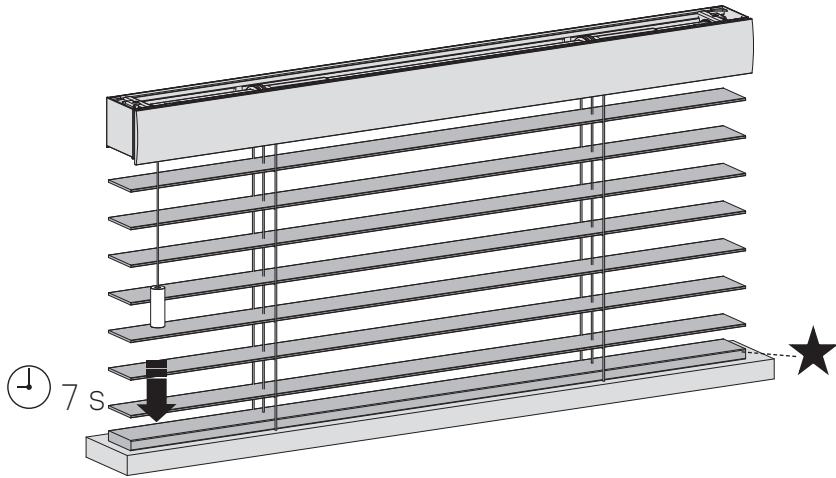

10

14 Bevorzugte Position des Jalousies überprüfen

Wenn sich das Jalousie nicht in der bevorzugten Position befindet, Schnurzug 5 Sekunden lang gezogen halten und das Jalousie fährt in die bevorzugte Position.

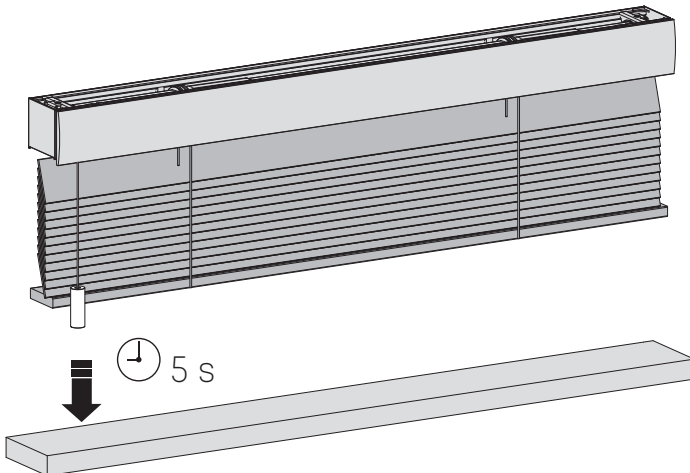

15 Speichern der neuen bevorzugten Position

Um die bisherige bevorzugte Position zu löschen, Jalousie zunächst in die aktuelle bevorzugte Position bringen. (Schritt 14) Schnurzug so lange gezogen halten, bis das Jalousie die stufenartige Hoch-/Runterbewegung einmal ausführt (ungefähr 7 Sekunden). Die bisherige bevorzugte Position wurde gelöscht. Schritt 13 befolgen, um die neue bevorzugte Position einzustellen.

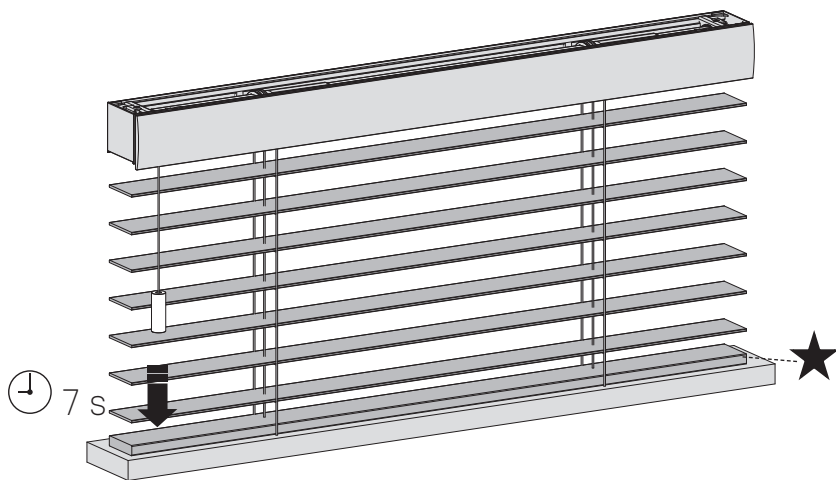

11

i Ändern der Rotationsrichtung

Ist die Position des Jalousies in der App entgegengesetzt zu der des Jalousies, Rotationsrichtung ändern, indem man innerhalb einer Sekunde zweimal die Endposition-Taste drückt.

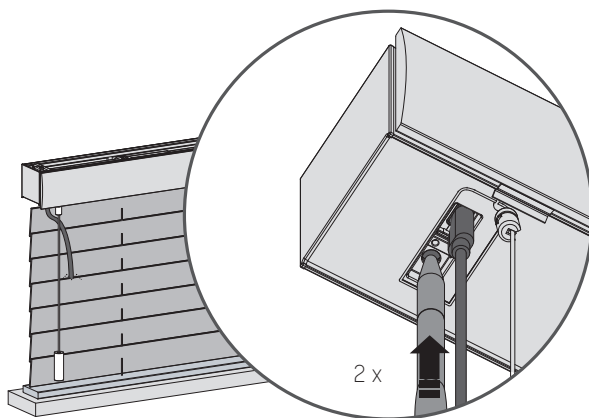
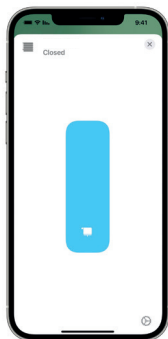

i Jalousie wiederaufladen

Zum Aufladen des Jalousie-Motors über ein USB-C-Kabel an eine herkömmliche USB-C 5V-Stromversorgung anschließen. Beispielsweise an das Netzteil eines Smartphone. Mindestens einmal im Jahr aufladen.

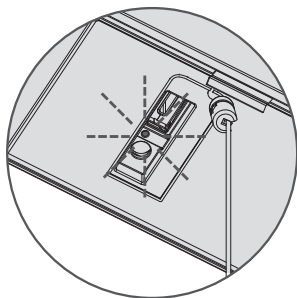

LED blinkt rot während
des Betriebs;
Batterie aufladen

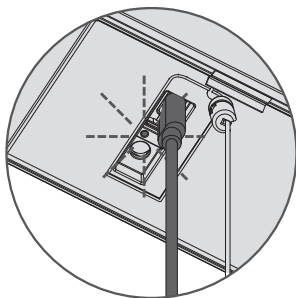

LED blinkt grün;
Batterie wird
geladen

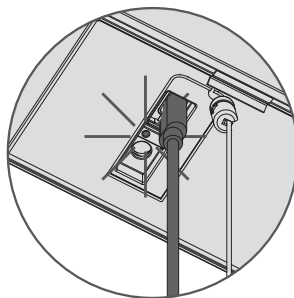

LED leuchtet dauer-
haft grün; Batterie ist
vollständig geladen

Wichtige Sicherheitshinweise

WARNUNG: Zur Vermeidung von Verletzungs- und Todesrisiken. Für die Sicherheit von Menschen ist es wichtig, diese Hinweise zu beachten. Speichern Sie diese Hinweise.

- Lesen und befolgen Sie sämtliche Installationshinweise
- Dieses Gerät kann von Kindern ab 8 Jahren sowie Personen mit eingeschränkten körperlichen, sensorischen oder mentalen Kapazitäten oder mit einem Mangel an Erfahrung und Wissen verwendet werden, sofern diese Personen Aufsicht oder Anweisungen in Bezug auf die sichere Nutzung dieses Geräts erhalten haben und die eingeschlossenen Risiken kennen. Kinder sollten nicht mit dem Gerät spielen. Kinder sollten das Gerät nicht ohne Aufsicht reinigen oder warten.
- Erlauben Sie es Kindern nicht, mit fest angebrachten Steuerungselementen zu spielen. Bewahren Sie Fernbedienungen außerhalb der Reichweite von Kindern auf.
- Untersuchen Sie die Installation regelmäßig auf Ungleichgewicht sowie Zeichen von Verschleiß oder Schaden an Kabeln und Sprungfedern. Verwenden Sie das Gerät nicht, wenn Reparaturen oder Anpassungen erforderlich sind.
- Diese Bedienungshinweise sind auch auf der Webseite verfügbar.
- Der Antrieb sollte während der Reinigung, der Wartung sowie bei dem Ersetzen von Teilen von seiner Stromquelle abgeschlossen werden.
- Der A-bewertete Emissionsschalldruckpegel beträgt höchstens 70dB(A).
- Verwendung nur im Innenbereich und Haushalt.
- Untersuchen Sie die Installation regelmäßig auf Ungleichgewicht sowie Zeichen von Verschleiß oder Schaden an Kabeln und sprungfedern. Verwenden sie das Gerät nicht, wenn Reparaturen oder Anpassungen erforderlich sind.
- Trennen Sie das Gerät von der Stromquelle oder schalten Sie die automatische Steuerung aus, wenn in der Umgebung Reinigungs- oder Wartungsarbeiten wie beispielsweise Fensterputzen vorgenommen werden.
- Bei der Verwendung eines Totmannschalters sollten Sie sicherstellen, dass andere Personen Abstand halten.
- Verwenden Sie das Gerät nicht, wenn in der Umgebung Reinigungs- oder Wartungsarbeiten wie beispielsweise Fensterputzen vorgenommen werden.

- Der Rohrmotor darf nur mit extraniedriger Sicherheitsspannung geliefert werden, entsprechend der Markierung auf dem Gerät.
- Die maximale Betriebstemperatur des Motors beträgt +55°C. Die maximale Ladetemperatur des Akkupacks beträgt +45°C.
- Dieses Gerät enthält nicht ersetzbare Batterien.

Wichtige Installationshinweise

WARNUNG: Wichtige Sicherheitshinweise. Befolgen Sie sämtliche Hinweise, da eine fehlerhafte Installation zu ernststen Verletzungen führen kann.

- Dieser Motor kann nur mit weichen Materialien für die Antriebsteile verwendet werden.
- Gefährliche ungeschützte bewegliche Teile des Antriebs sollten mehr als 2,5m über dem Boden bzw. einer anderen Oberfläche, von der aus auf das Gerät zugegriffen werden kann, installiert werden.
- Installieren Sie das betätigende Element der Handauslösung auf einer Höhe von weniger als 1,8m.
- Das betätigende Element eines Totmannschalters sollte sich in Direktsicht des Antriebsteils befinden, aber entfernt von den beweglichen Teilen. Es sollte auf mindestens 1,5m Höhe installiert werden und nicht erreichbar für andere Personen sein.
- Die Masse und Maße der Antriebsteile sollte kompatibel sein mit dem Nenndrehmoment und der Nennbetriebszeit.
- Die festen Stüterelemente sollten nach der Installation deutlich sichtbar sein.
- Das Antriebsteil sollte kompatibel sein mit dem Nenndrehmoment 6.0 N.m und der Nennbetriebszeit (12min).
- Minimaler Rohrdurchmesser: $\varnothing 42\text{mm}$.
- Der Antrieb sollte auf einer Höhe von mindestens 2,5m oberhalb des Bodens bzw. einer anderen Oberfläche, von der aus das Gerät erreicht werden kann, installiert werden
- Die allpolige Trennung muss gemäß den Verdrahtungsregeln in die feste Verkabelung integriert werden.
- Das Gerät darf nur mit Schutzkleinspannung entsprechend der Kennzeichnung auf dem Gerät betrieben werden.
- Entfernen Sie vor der Installation des Laufwerks alle nicht benötigten Kabel oder Komponenten und schalten Sie alle Geräte aus, die nicht für den Betrieb benötigt werden.

1 FCC Information für Benutzer

Dieses Produkt enthält keine durch den Benutzer zu wartenden Komponenten und darf ausschließlich mit genehmigten Antennen verwendet werden. Jegliche Änderungen oder Modifizierungen des Produkts machen sämtliche regulatorischen Zertifikate und Genehmigungen ungültig.

2 FCC Hinweis zu elektronischen Emissionen

Dieses Gerät entspricht Abschnitt 15 der FCC-Richtlinien.

Bei Betrieb müssen die folgenden zwei Bedingungen erfüllt sein:

1. Dieses Gerät darf keine schädigenden Interferenzen verursachen
2. Dieses Gerät muss jede empfangene Interferenz akzeptieren, einschließlich Interferenz, die unerwünschten Betrieb zur Folge haben könnte.

3 FCC Funkstörungserklärung

Dieses Gerät wurde getestet. Es wurde festgestellt, dass es die Begrenzungen für ein digitales Gerät der Klasse B erfüllt, wie in Abschnitt 15 der FCC Richtlinien ausgeführt. Diese Begrenzungen dienen dazu, angemessene Sicherheit gegen schädigende Interferenzen zu wahren, wenn das Gerät in einer kommerziellen Umgebung betrieben wird. Dieses Gerät erzeugt und nutzt Hochfrequenzenergie und kann dieselbe ausstrahlen. Wenn es nicht gemäß den Hinweisen installiert und verwendet wird, kann es schädigende Interferenzen für Funkgeräte verursachen. Der Betrieb dieses Geräts in einer Wohnumgebung kann schädigende Interferenzen verursachen. In diesem Fall muss der Benutzer die Interferenz auf seine eigenen Kosten korrigieren. Sollte das Gerät schädigende Interferenzen für Radio- oder Fernsehempfang verursachen, was durch das An- und Abschalten des Geräts festgestellt werden kann, sollte der Benutzer versuchen, die Interferenz mit einer oder mehreren der folgenden Methoden zu korrigieren:

- Richten Sie die Empfangsantennen neu aus oder platzieren Sie sie anders.
- Vergrößern Sie den Abstand zwischen dem Gerät und dem Empfänger
- Verbinden Sie das Gerät mit einer Steckdose eines anderen Stromkreises als jener, mit dem der Empfänger verbunden ist
- Bitten Sie den Händler oder einen erfahrenen Radio-/TV-Techniker um Rat

EU-Konformitätserklärung

Hiermit erklärt Coulisse, dass der Funkgerätetyp CM-06-E-V die Richtlinie 2014/53/EU erfüllt. Der vollständige Text der EU-Konformitätserklärung ist im Internet unter folgender Adresse verfügbar: support.motionblinds.com

- Frequenzbereich: 433 MHz, HF-Leistung: 2.32 dBm
- Frequenzbereich BLE: 2402 - 2480 MHz, HF-Leistung: 3 dBm EIRP
- Frequenzbereich Thread: 2405 - 2480 MHz, HF-Leistung: < 20 dBm EIRP

ISED-Konformität

Dieses Gerät enthält lizenzbefreite(n) Sender/ Empfänger lizenzbefreite(n) Sender/Empfänger, die den Anforderungen der Innovation, Science and Economic Development Canada' lizenzbefreite RSS(s). Der Betrieb unterliegt den folgenden zwei Bedingungen: Dieses Gerät darf keine Störungen verursachen. Dieses Gerät muss alle Interferenzen akzeptieren, einschließlich Störungen die einen unerwünschten Betrieb des Geräts verursachen können.

i Motordrehzahl / Geräuschpegel ändern

⚠️ WARNUNG: Achten Sie darauf, dass das USB-C-Kabel entfernt wird. Andernfalls werden Sie die Endbegrenzungen löschen.

Halten Sie die Programmtaste 5 Sekunden lang gedrückt, um die Motorgeschwindigkeit/den Geräuschpegel zu ändern. Das Jalousie fährt einmal auf und ab, um anzuzeigen, dass die Geschwindigkeit auf eine der 3 Stufen eingestellt wurde. Achtung: Lassen Sie die Taste nach 5 Sekunden los, wenn das Jalousie auf- und absteigt, um ein Zurücksetzen der Verbindung zu vermeiden.

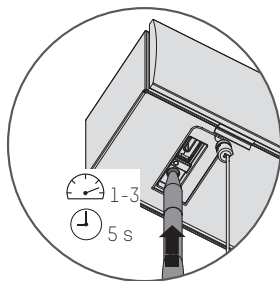
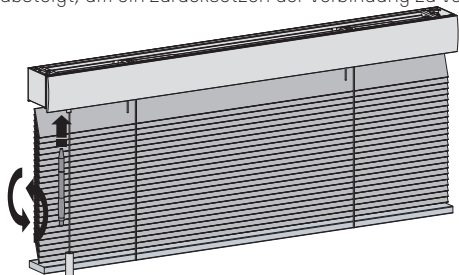

i Rücksetzen der Verbindung

⚠️ WARNUNG: Achten Sie darauf, dass das USB-C-Kabel entfernt wird. Andernfalls werden Sie die Endbegrenzungen löschen.

Halten Sie die Programmierertaste 10 Sekunden lang gedrückt, um die Verbindung zwischen dem Jalousie und der App zu löschen. Die LED leuchtet 5 Mal auf und das Jalousie fährt einmal auf und ab, um anzuzeigen, dass die Verbindung zurückgesetzt wurde. Nun kann das Jalousie wieder verbunden werden.

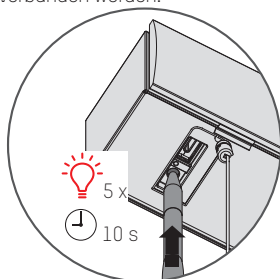
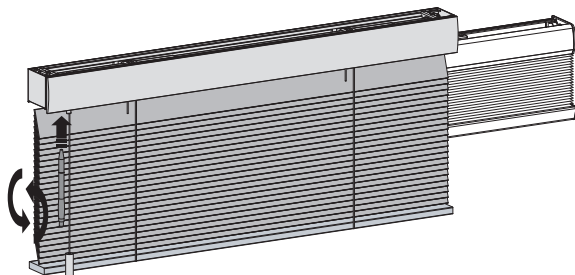

i Jalousie-Motor auf Werkseinstellungen zurücksetzen

⚠️ WARNUNG: Achten Sie darauf, dass das USB-C-Kabel entfernt wird. Andernfalls werden Sie die Endbegrenzungen löschen.

Durch Zurücksetzen des Jalousie-Motors werden die Endpositionen des Jalousies und die Kopplungen des Motors mit Apps und Fernbedienungen gelöscht. Programmierertaste kurz drücken, um den Programmiermodus zu aktivieren. Das Jalousie beginnt mit einer stufenartigen Hoch-/Runterbewegung. Reset-/Programmierertaste mindestens 20 Sekunden lang gedrückt halten, um den Jalousie-Motor zurückzusetzen. Das Jalousie unterbricht die stufenartige Bewegung zwei Mal. Nach der zweiten Unterbrechung macht das Jalousie noch eine stufenartige Bewegung, um das Zurücksetzen auf Werkseinstellungen zu bestätigen.

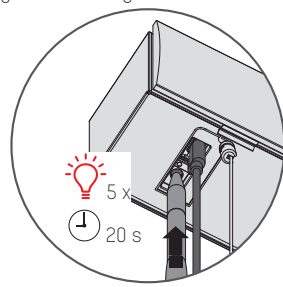
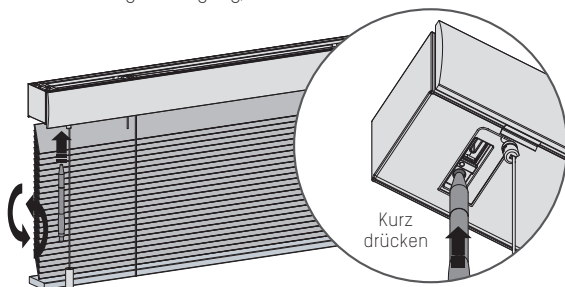

PROGRAMMIEREN DER FERNBEDIENUNG

1 Mit einer Fernbedienung koppeln

Alle MotionBlinds-Fernbedienungen können mit dem Jalousie-Motor verbunden werden.

- 1 Kanal auf der Fernbedienung auswählen und die Programmier-taste am Motor betätigen, um den Programmiermodus zu aktivieren. Das Jalousie beginnt mit einer stufenartigen Hoch-/Runterbewegung.

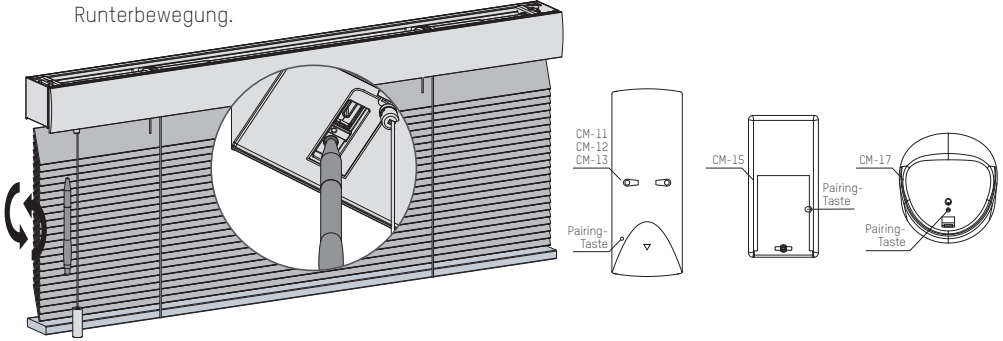

- 2 Pairing-Taste an der Rückseite der Fernbedienung betätigen, um den Jalousie-Motor mit dem gewählten Kanal zu koppeln. Die stufenartige Bewegung hört auf und signalisiert, dass die Fernbedienung mit dem Jalousie gekoppelt wurde.
- 3 Programmier-taste kurz drücken, um den Programmiermodus zu deaktivieren. Das Jalousie beendet die stufenartige Bewegung und ist betriebsbereit.

18

2 Überprüfen der Rotationsrichtung

! WARNUNG: Risiko der Beschädigung. Jalousie anhalten, bevor es die Endpositionen erreicht.

- 1 Runter-Taste kurz drücken, um zu prüfen, ob das Jalousie sich in der richtigen Richtung abrollt. Wenn das Jalousie hochfährt, muss die Rotationsrichtung geändert werden.
- 2 Hoch- und Runter-Taste gleichzeitig drücken, um die Rotationsrichtung zu ändern.

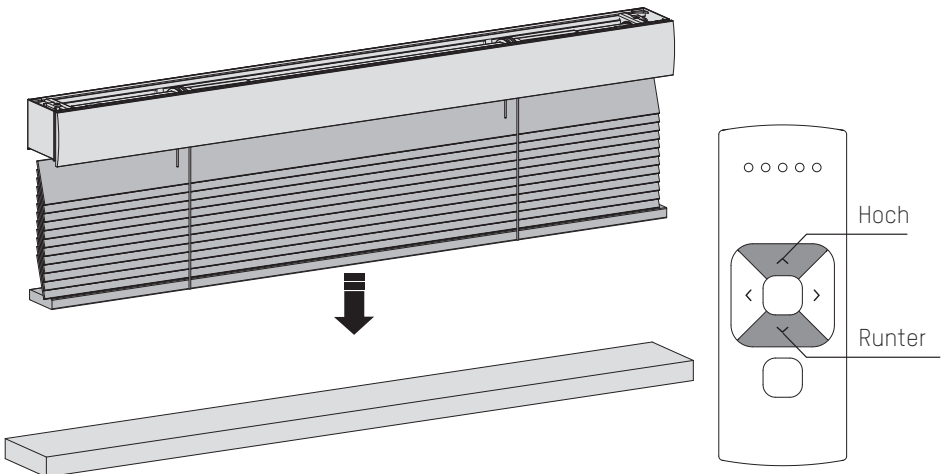

3 Einstellen der untersten Position

Runter-Taste drücken und gedrückt halten, bis das Jalousie die gewünschte unterste Position erreicht hat. **WARNUNG:** Risiko der Beschädigung. Jalousie langsam in die unterste Position bringen.

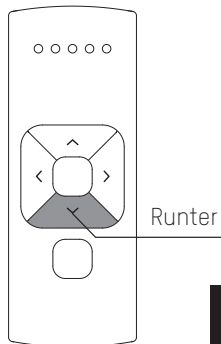
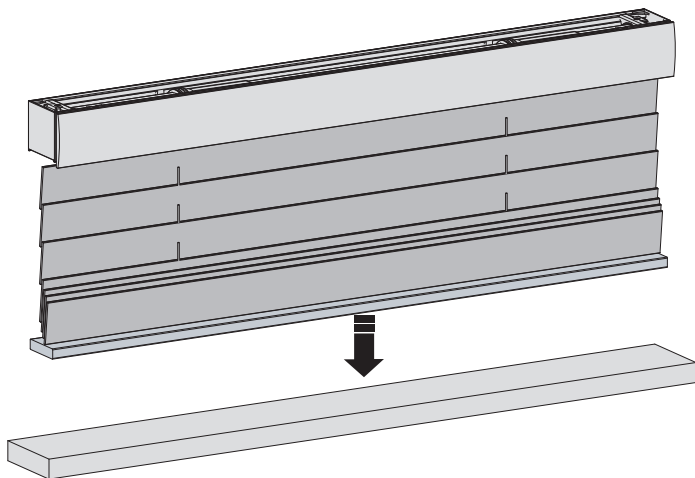

4 Speichern der untersten Position

Mitte- und Hoch-Taste gleichzeitig gedrückt halten, bis das Jalousie die stufenartige Bewegung unterbricht und erneut beginnt. Die unterste Position wurde gespeichert.

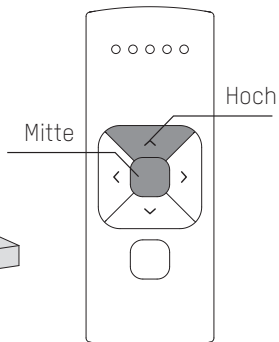
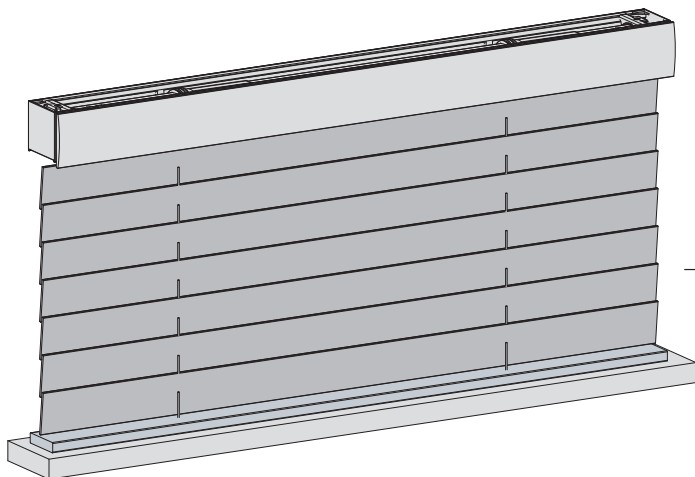

5 Einstellen der obersten Position

Hoch-Taste drücken und gedrückt halten, bis das Jalousie die gewünschte oberste Position erreicht. **WARNUNG:** Risiko der Beschädigung.
Jalousie langsam in die oberste Position bringen.

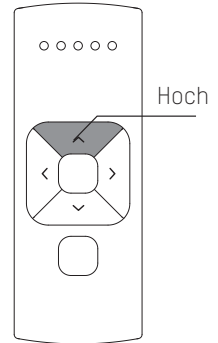
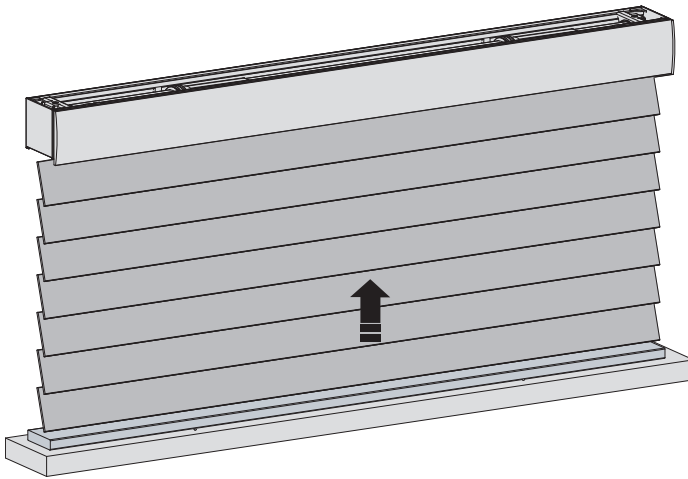

20

6 Speichern der obersten Position

Mitte- und Runter-Taste gleichzeitig gedrückt halten, bis das Jalousie die stufenartige Bewegung unterbricht und wieder beginnt. Die oberste Position wurde gespeichert.

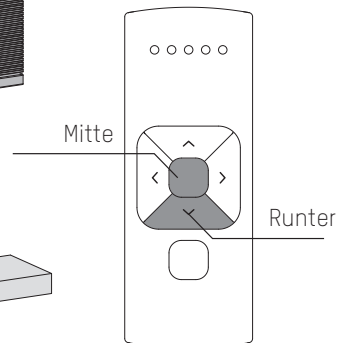
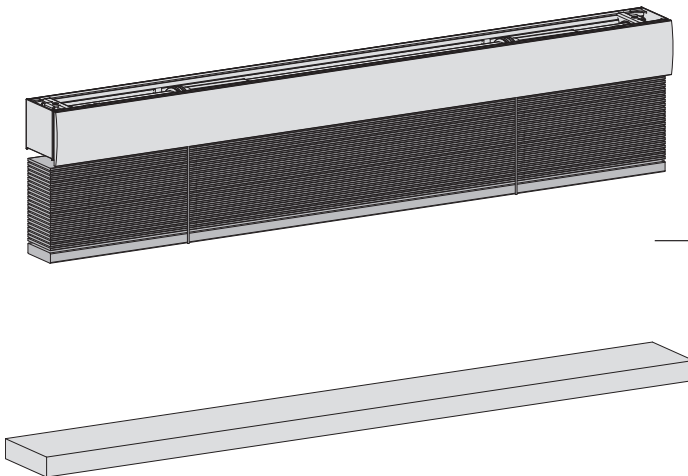

7 Einstellen der bevorzugten Position (optional)

- 1 Jalousie in die gewünschte bevorzugte Position bewegen.
- 2 Mitte-Taste gedrückt halten, um diese bevorzugte Position zu speichern. Die stufenartige Bewegung des Jalousies hört auf und signalisiert, dass die bevorzugte Position gespeichert wurde.

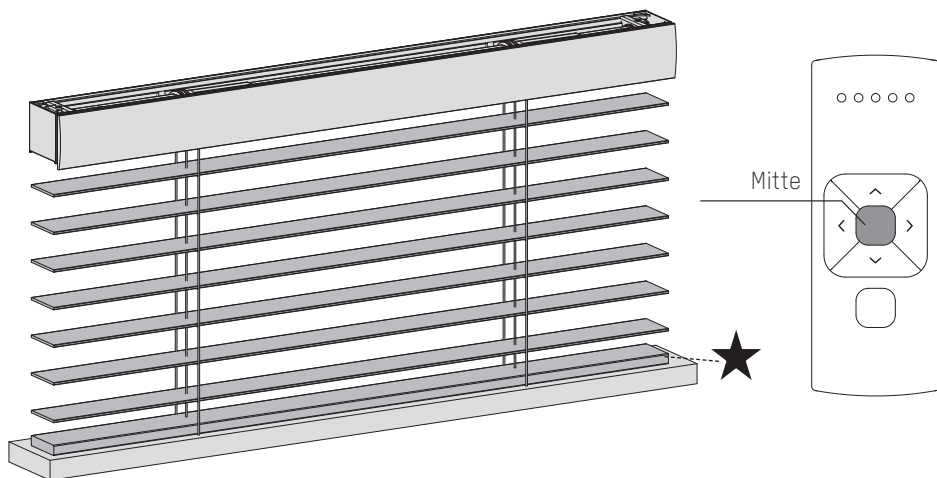

8 Programmiermodus deaktivieren

Programmiertaste kurz drücken, um den Programmiermodus zu deaktivieren. Das Jalousie beendet die stufenartige Bewegung und ist betriebsbereit.

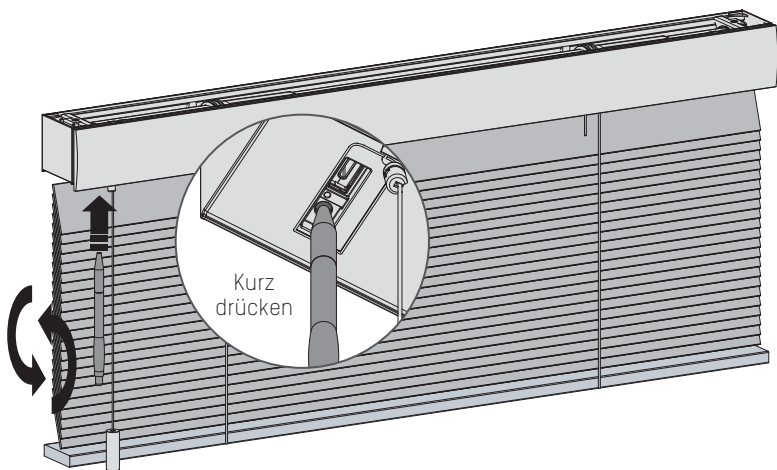

i Deaktivieren der Direktsteuerung auf der Fernbedienung (Nicht empfohlen für Jalousie)

Durch Drücken der Hoch- oder Runter-Taste auf der Fernbedienung fährt das Jalousie direkt in seine Endpositionen (Direktsteuerung). Damit das Jalousie kleinere, stufenartige Bewegungen mittels der Hoch-/Runter-Taste macht, kann die Direktsteuerung deaktiviert werden. Nun fährt das Jalousie nur noch direkt in seine Endpositionen, wenn die Hoch- oder Runter-Taste länger als zwei Sekunden gedrückt wird.

- 1** Programmier Taste am Motor drücken, um den Programmiermodus zu aktivieren. Das Jalousie beginnt mit einer stufenartigen Hoch-/Runterbewegung.
- 2** Programmier Taste gedrückt halten, bis das Jalousie die stufenartige Bewegung beendet (ca. 5 Sekunden), um die Direktsteuerung zu deaktivieren oder erneut zu aktivieren.

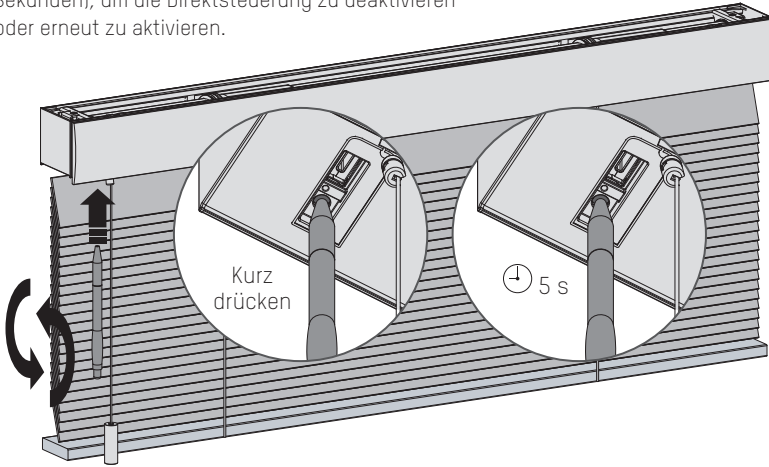

FAQ

i Aktivieren/Deaktivieren des Motors (Transportmodus)

Um eine Beschädigung des Plissees zu vermeiden, verfügt der Motor über einen Transportmodus, der sicherstellt, dass das Plissee nicht vor der Montage in Betrieb genommen wird.

- 1** Programmier Taste gedrückt halten und zweimal am Schnurzug ziehen, um den Motor zu aktivieren oder zu deaktivieren. (Bei aktiviertem Motor leuchtet eine grüne LED, bei deaktiviertem Motor leuchtet eine rote LED)

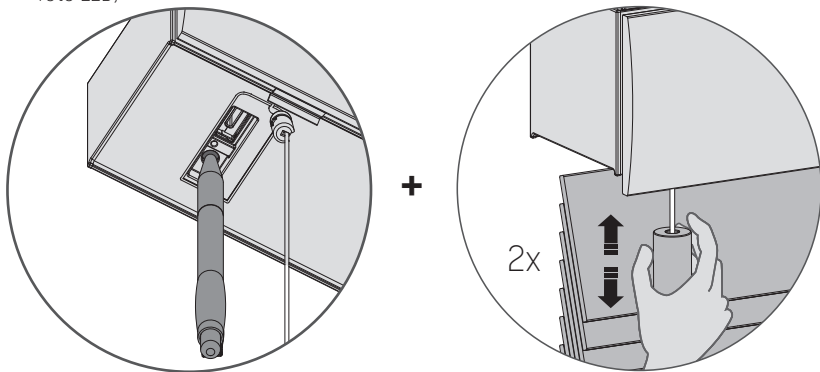

Problem	Ursache	Lösung
Jalousie funktioniert nicht.	Motor ist im Transportmodus.	Motor aktivieren. Siehe Seite 4/28.
	Batterie des Motors ist leer.	Motor aufladen. Siehe Seite 12.
	Batterie der Fernbedienung ist leer. (LEDs der Fernbedienung blinken schnell.)	Batterie wechseln in der Fernbedienung. Siehe Gebrauchsanweisung der Fernbedienung.
	Batterie der Fernbedienung wurde falsch eingelegt.	Batterie in der Fernbedienung wechseln. Siehe Gebrauchsanweisung der Fernbedienung.
	Funkstörung	Sicherstellen, dass sich die Antenne des Motors nicht neben metallischen Objekten befindet.
	Der Abstand zwischen Smartphone/Bridge/ Fernbedienung zum Motor ist zu groß.	Näher zum Motor bewegen.
Die Fernbedienung ist nicht mit dem Jalousie-Motor gekoppelt.	Fernbedienung mit dem Motor koppeln. Siehe Seite 18.	
Motor-LED blinkt rot.	Die Batterie des Motors ist leer.	Motor aufladen. Siehe Seite 12.
Jalousie-Motor lädt nicht auf.	Ladegerät ist nicht angeschlossen oder funktioniert nicht.	Anderes Ladegerät ausprobieren oder sicherstellen, dass das Ladegerät mit einer Stromquelle verbunden ist.
Mehrere Jalousie reagieren auf eine Fernbedienung. (Es gelingt nicht, ein einzelnes Jalousie zu programmieren)	Mehrere Jalousie-Motoren sind mit einem einzigen Kanal gekoppelt.	Jalousie-Motor zum Programmieren mit einem freien Kanal koppeln oder die Einzelauswahl verwenden.
Jalousie bewegt sich stufenartig.	1) Keine Endpositionen eingestellt. 2) Direktsteuerung ist deaktiviert.	1) Endpositionen einstellen. Siehe Seite 6-7, 18-20. 2) Direktsteuerung aktivieren. Siehe Seite 22.
Bevorzugte Position kann nicht eingestellt werden	Es sind keine Endpositionen eingestellt.	Endpositionen einstellen. Siehe Seite 6-7, 18-20.
Jalousie fährt zu weit nach unten.	Endpositionen sind falsch eingestellt.	Endpositionen neu einstellen. Siehe Schritt 6-7, 18-20.
Jalousie bewegt sich in die entgegengesetzte Richtung.	Die Rotationsrichtung ist falsch eingestellt.	Rotationsrichtung ändern. Siehe Seite 11, 18.
Das Jalousie führt unentwegt die Hoch-/Runterbewegung aus.	Das Jalousie befindet sich im Programmiermodus.	Programmier Taste am Motor drücken, um den Programmiermodus zu verlassen.
Der Jalousie wird nicht mit Ihrem Thread-Netzwerk verbunden.	Die Verbindung der Jalousie ist nicht stabil.	1) Bluetooth einschalten 2) Motor deaktivieren, dann erneut aktivieren und versuchen erneut, eine Verbindung herzustellen. Siehe Seite 28 3) Schließen Sie die App und verbinde dich erneut mit dem Motor.

